

deli

DL-JM100-E1

DL-JM115-E1

DL-JM125-E2



EN Angle Grinder

FR Meuleuse d'angle

ES es

RU Угловая шлифовальная машина

AR صاروخ تجليخ الزوايا

Contents

1. Schematic Diagram of the Angle Grinder	3
2. General Safety Warnings for Power Tool.....	4
3. General Safety Rules of the Angle Grinder	5
4. Installation and Function Description.....	7
5. Troubleshooting.....	11
6. Description of Attachment.....	11
7. Maintenance and Service.....	11

1 Schematic Diagram of the Angle Grinder

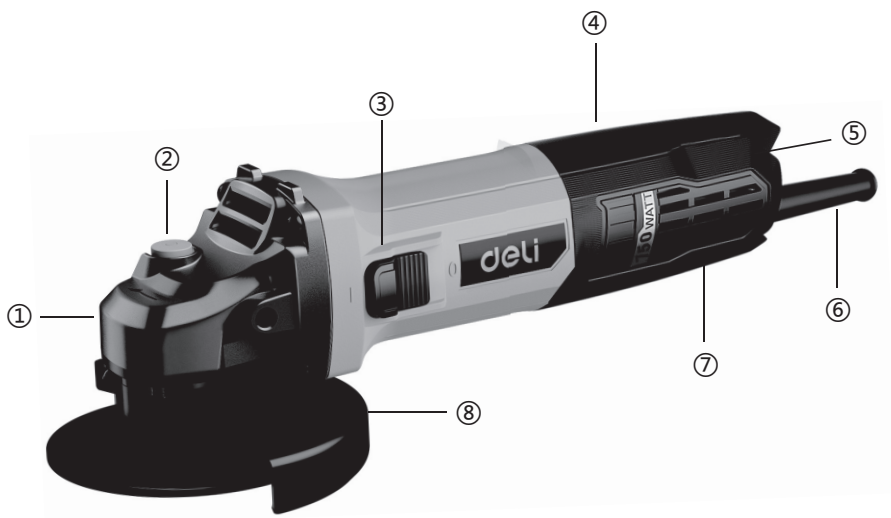

This schematic diagram is for reference only
The appearance of the machine varies for different models, and the actual product shall prevail!

Serial No.	Name	Serial No.	Name
①	Head casing	⑤	Rear switch
②	Self-locking cap	⑥	Cable sheath
③	Side switch	⑦	Rear cover
④	Carbon brush	⑧	Guard

2 General safety warnings for power tool

Warnings

Read all warnings and instructions. Failure to follow the following warnings and instructions may result in electric shock, fire and/or serious injury. Save all warnings and instructions for inquiry.

In the following warnings the term "power tool" refers to mains powered (corded) power tool or battery powered (cordless) power tool.

Workplace Safety

1. Keep the workplace clean and bright. Chaotic and dark sites can cause accidents.
2. Do not operate power tool in an explosive environment, such as one with flammable liquid, gas or dust. Sparks from power tool can ignite dust or gas.
3. Keep children and bystanders away when operating power tool. Lack of concentration can make the operator lose control of the tool.

Electrical safety

1. Power tool plug must match the socket. The plug should never be modified in any way. Power tool to be grounded should not use any conversion plugs. Unmodified plugs and matching sockets will reduce the risk of electric shock.
2. Keep the human body away from grounded surfaces, such as pipes, heat sinks, and refrigerators. There is an increased risk of electric shock if the human body earthed.
3. Power tool must not be exposed to rain or damp environment. Water entering the power tool will increase the risk of electric shock.
4. Do not misuse electrical wires. Never use electrical wires to carry, pull or unplug power tool. Keep the wire away from heat, oil, sharp edges or moving parts. Damaged or tangled wires will increase the risk of electric shock.
5. When using power tool outdoors, use an extension cord suitable for outdoor use, which will reduce the risk of electric shock.
6. If it is not possible to avoid operating power tool in a humid environment, use a power supply with Residual Current device (RCD) protection. The use of RCD can reduce the risk of electric shock.

Personal safety

1. Keep alert. Pay attention to what you are doing and keep a clear head when operating a power tool. Do not operate power tool when you are tired, or in response to drugs, alcohol, or therapy. A moment of neglect in handling a power tool can result in serious injury.
2. Use personal protective equipment. Wear goggles

and safety devices at all times. Use of equipment such as dust masks, non-slip safety shoes, hard hats, hearing protection, etc., under appropriate conditions, can reduce personal injury.

3. Prevent accidental starting. Make sure the switch is in the off position before connecting the power supply and/or battery case, and before picking up or carrying tool. Putting a finger on a switch that is powered on or inserting the plug while the switch is on can cause a hazard.
4. Remove all adjustment keys or wrenches before power tool are switched on. A wrench or key left on the rotating parts of a power tool can cause personal injury.
5. Do not stretch your hand too long. Always pay attention to your footing and balance. So that you can have a good control of power tool in unexpected situations.
6. Dress appropriately. Don't wear loose clothing or accessories. Keep clothes, gloves, and hair away from moving parts. Loose clothing, attachment and long hair can get caught up in moving parts.
7. If a device is provided for connection with a chip removal or dust collection device. Ensure good connection and proper use. The use of these devices can reduce the hazard caused by dust.
8. Don't take a casual attitude and ignore the tool's safety guidelines just because you are getting familiar with the tool after frequently using it. One careless action can lead to serious injury in an instant.

Use and precautions of power tool

1. Do not use power tool for improper purposes. Use appropriate power tool according to the application. Using power tool properly designed with rated values will help you work more efficiently and safely.
2. If the switch cannot turn on or off the power supply of the tool, the power tool cannot be used. Power tool that cannot be controlled with the switch are dangerous and must be repaired.
3. Unplug from the charger before making any adjustments, replacing attachment or storing power tool. This protective measure will reduce the risk of accidental starting of the tool.
4. Keep the power tool not for use out of the reach of children; the person operating the power tool shall be familiar with the tool and have learned these instructions. Power tool is dangerous in the hands of untrained users.
5. Maintain the power tool and attachment. Check the installation deviation or jamming of moving parts, damage to the parts and other conditions affecting the operation of power tool. Any damage should be repaired before use of power tool. Many accidents are caused by poorly maintained power tool.
6. Keep cutting tool sharp and clean. A well-

maintained tool with a sharp cutting edge is less likely to get stuck and easier to control.

7. Use the power tool, attachment, and work cutter etc. according to the instructions, the requirements for the specific model of the power tool in consideration of the operation conditions and the work to be done etc. Danger may be resulted if the power tool is used not in compliance with the requirements.
8. Keep handle and holding surface dry, clean and free of grease. In the event of an accident, a slippery handle does not guarantee a safe grip and control of the tool.

Maintenance and repair

Power tool should be repaired by professional maintenance personnel using the same spare parts. This will ensure the safety of the power tool being repaired.

Wear ear plugs. Exposure to noise can cause hearing damage.

Use the auxiliary handle provided with the tool. Improper operation may cause personal injury.

The hidden line or its own flexible wire may be touched when cutting attachment, so when operating at this position, the tool should be held by an insulated holding surface. Cutting accessories touching live wires can electrify the exposed metal parts of the tool and cause electric shock to the operator.

3 General safety rules of the angle grinder

General safety warnings of the angle grinder

1. This power tool functions as a grinder, for cutting and grinding. Read all safety warnings, instructions, diagrams and regulations provided with the power tool. Failure to follow the following instructions may result in electric shock, fire and/or serious injury.
2. It is not recommended using this power tool for operations such as brushing and polishing. Power tool may cause danger and personal injury if they are not operated according to the specified functions.
3. Attachment not recommended by the tool manufacturer and specially designed shall not be used. Otherwise, they may not ensure safety after they are installed to your tool.
4. The rated speed of the attachment must be at least equal to the maximum speed marked on the power tool. The attachment will burst and splash when running at a speed higher than the rated speed.
5. The outer diameter and thickness of the accessories must be within the rated capacity of

- the power tool. Incorrect attachment dimensions will result in inadequate protection or controlling.
6. The shaft hole size of the grinding wheel, flange plate, backrest cushion or any other attachment must be suitable for installation on the spindle of power tool. Attachment with shaft holes that do not match the mounting parts of the power tool will lose stability, cause excessive vibration and loss of control.
7. Do not use damaged attachment. Before use each time, check the attachment, such as whether the grinding wheel has fragments and cracks, whether the backrest cushion has cracks, tears or excessive wear, or whether the wire brush is loose or the wire is broken. If the power tool or attachment falls, check for damage and install intact attachment as necessary. After checking and installing the attachment, keep any person away from the plane of the rotating attachment, and run at the maximum no-load speed of the power tool for 1 min. Damaged attachment usually breaks during this test.
8. Always wear protective equipment. Use mask, safety goggles, or safety glasses as applicable. When applicable, wear dust mask, hearing protector, gloves and work apron that can block small abrasive or workpiece fragments. The eye protection shield must block flying debris generated by various operations. Dust mask or respirator must be able to filter particles generated by operation. Long-term exposure to high intensity noise may cause hearing loss.
9. Keep bystanders at a safe distance from the work area. Any person entering the work area must wear protective equipment. Pieces of work parts or broken attachment may fly out to injure bystanders close to the operation area. Cutting attachment touching live wires can electrify the exposed metal parts of the power tool and cause electric shock to the operator.
10. For operation places where the cutting attachment may cut the hidden wires or own wires, the power tool can only be held by insulating holding surface. Cutting attachment touching live wires can electrify the exposed metal parts of the tool and cause electric shock to the operator.
11. Keep the cord away from the rotating attachment. Improper control may cut or wind the cord, with which the operator's hand or arm may be drawn into the rotating attachment.
12. Do not put down the power tool until the attachment completely stop moving. Rotating attachment may grab the surface and pull the power tool, leaving you out of control of the tool.
13. Do not start the power tool when carrying it. Accidental contact with the rotating attachment may entangle your clothes and cause the attachment to hurt your body.
14. Clean the vents of power tool frequently. The

motor fan will suck dust into the enclosure, too much metal powder deposition will lead to electrical hazards.

15. Do not operate power tool near flammable materials, which may be ignited by sparks.
16. Do not use attachment that require coolant. Water or other coolants may cause electrical corrosion or shock.

Rebound and related warnings

Rebound refers to the sudden reaction force generated by stuck or twined rotating grinding wheel, backrest cushion, steel wire brush or other attachment. Blocking or winding will cause rapid rotation blocking of the rotating attachment, and then the out-of-control power tool will produce movement opposite to the rotation direction of attachment at the locking point.

For example, if the grinding wheel is wound or stuck by the workpiece, the edge of the grinding wheel extending into the stuck point may enter the material surface and cause the grinding wheel to creep out or rebound. The grinding wheel may fly towards or away from the operator, depending on the direction of movement of the grinding wheel at the stuck point. Under this condition, the grinding wheel may also break.

Rebound is the result of misuse of the power tool and/or incorrect operating procedures or conditions, which can be avoided with the following preventive measures.

1. The operator shall keep a firm grip on the power tool to keep his body and arm in the correct state to resist rebound. Any auxiliary handle shall be used all the time to maximally control the rebound force or torque when starting. Proper precautions taken can help the operator control the reaction torque or rebound force.
2. Never put your hands near the rotating attachment. The attachment may rebound and injure your hands.
3. Do not stand where the power tool may move when rebounding occurs. The rebound will drive the tool against the grinding wheel movement direction at the winding point.
4. Be careful when working at sharp corners and sharp edges, etc. Avoid bounce and winding of the attachment. Sharp corners, sharp edges and bounces have a tendency to wrap around the rotating attachment and cause runaway rebound.
5. Do not attach a saw chain, wood carving blade or toothed saw blade, which will cause frequent rebound and out-of-control.

Special safety warnings for grinding and sand-cutting operations

1. Only use the recommended grinding wheel model

and the guard specially designed for the selected grinding wheel. Grinding wheels not designed for power tools cannot be fully protected and are unsafe.

2. The guard must be firmly installed on the power tool and placed in the safest way, with only the minimum part of the grinding wheel exposed to the operator. The guard helps protect the operator from the danger of bursting the grinding wheel fragments and accidental contact with the grinding wheel.
3. The grinding wheel shall only be used for the recommended purpose. For example, do not grind with the side of the cutting wheel. The force applied to the side of the grinding wheel may cause it to break.
4. Always use an undamaged grinding wheel flange of the appropriate size and shape for the selected grinding wheel. The possibility of grinding wheel fracture can be reduced by supporting the grinding wheel with a suitable grinding wheel flange. The flange of the cutting wheel can be different from the flange of the grinding wheel.
5. It is not allowed to use worn grinding wheels left over from large-sized power tools. The grinding wheel used for large-sized power tools is not suitable for high-speed working conditions of small-sized tools and may burst.

Special safety warnings for cutting operations of the grinding wheel

1. Do not "clamp" the cutting wheel or apply too much pressure. Do not cut too deeply. The application of over-stress to the grinding wheel increases the load of the grinding wheel during cutting, which is easy to wind or get stuck, and increases the possibility of rebound or bursting of the grinding wheel.
2. Do not face the rotating wheel or stand behind it. When the grinding wheel is removed from the operating point beside the operator, the possible rebound will push the rotary grinding wheel and power tools towards the operator.
3. When the grinding wheel is stuck or the cutting is interrupted for any reason, turn off the power tool and hold the tool until the grinding wheel is completely stopped. Never try to separate the cutting wheel from the cutting when the grinding wheel is still running, or it will rebound. Investigate and take corrective measures to eliminate the cause of wheel seizure.
4. The cutting operation cannot be restarted on the workpiece. After the grinding wheel reaches full speed, carefully re-enter the cutting. If the power tool is restarted on the workpiece, the grinding wheel may jam, creep out or rebound.
5. Supporting the plate or oversized workpieces can minimize the risk of grinding wheel seizure and

rebound. Large workpieces droops with their own weight. Supports must be placed near the cutting line of the workpiece and near the edge of the workpiece on both sides of the grinding wheel.

6. Please take extra care when "blind cutting" into walls or other blind areas. The extended grinding wheel may cut the gas pipe or water pipe, electric wire or object causing rebound.

4 Installation and function description

Installation instructions

Guard installation and adjustment

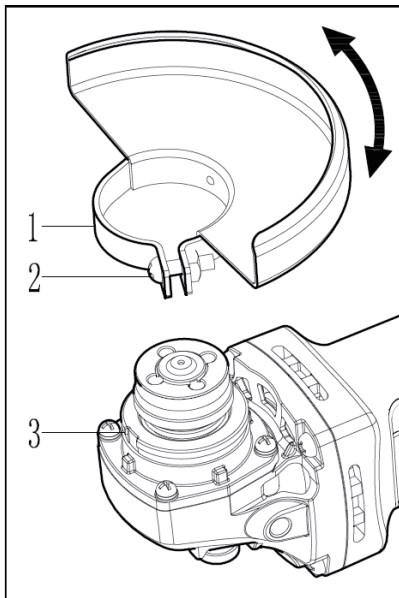

1. Guard 2. Screw 3. Front cover

The guard is a kind of protective device, which is used to prevent injury due to broken grinding wheel during operation. When installing the guard, turn the angle grinder upside down, take out the slot of the front cover (3) of the guard (1) and put it into the guard (1). Adjust the direction of the grinding wheel guard (1) in the direction of the arrow as required by the working conditions, and then fully tighten the screws (2) with a cross screwdriver.

Before starting work, please confirm that the guard is installed and fastened. Slightly loosen the set screw, the guard can be rotated and fixed at the required working angle, and confirm whether the set screw is fully tightened after the guard is adjusted.

Assembly and disassembly of grinding wheel

Note:

In order to prevent serious accidents, the power must be turned off and the power plug must be pulled out from the socket.

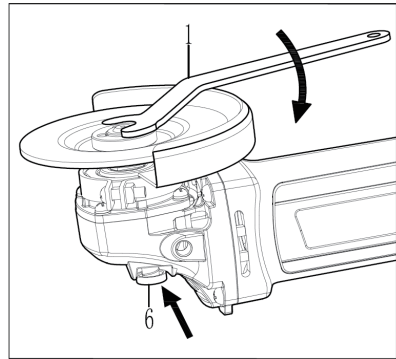
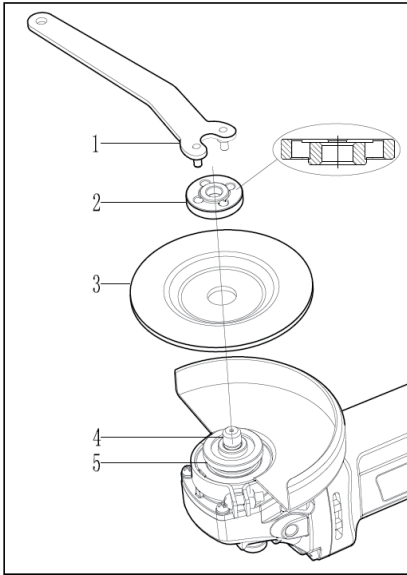

1. Wrench
2. Upper press plate
3. Depress-center grinding wheel
4. Spindle
5. Lower press plate
6. Shaft lock

Assembly:

1. Face the spindle of the machine upward;
2. Install the lower press plate (5) on the spindle (4);
3. Install the protrusion of depress-center grinding wheel (3) onto the lower pressing plate (5);
4. Install the convex face of the upper press plate (2) on the depress-center grinding wheel (3) and screw it on the spindle;
5. Press the shaft lock (6) firmly to prevent the spindle from rotating, and tighten the nut on the upper press plate (2) clockwise with a wrench (1) to tighten the grinding wheel.

Note:

When installing the grinding plate, the convex part of the upper press plate shall face inward;

Disassembly

The disassembly sequence is opposite to the installation sequence. When removing the grinding wheel, follow the installation steps in reverse order.

Feature description

Switching

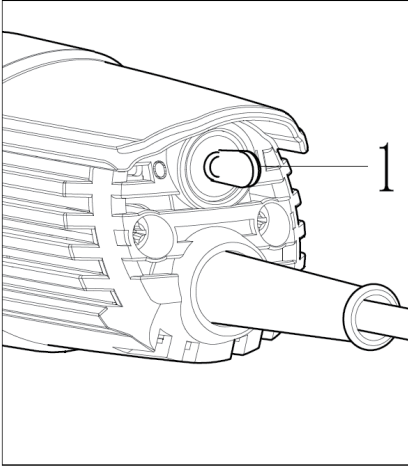

Rear switch

Note:

Before connecting the power supply of the polishing machine, please confirm that the power supply of the machine has been turned off. Check that the switch of the tool operates freely and ensure that the switch is off before power on!

When starting the polishing machine, pull the switch lever to Position "ON" or "1". When stopping the machine, pull the switch lever to Position "OFF" or "0".

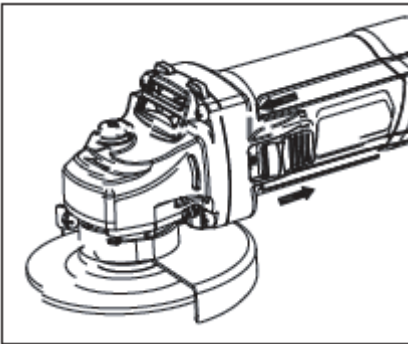

Side switch

When starting the polishing machine, pull the switch lever to Position "1". When stopping the machine, pull the switch lever to Position "".

Actual operation:

To reduce hazards and injuries such as explosion and electric shock etc., check whether there are hidden wires, gas and water supply pipes on the surface of the workpiece before operation!

Grinding

1. The angle between the grinding wheel and the workpiece is about 15 degrees, and partial contact renders the best effect;
2. To avoid overheating, discoloration or crazing of the workpiece, please apply light force to move the machine body back and forth;
3. Never grind with the cutting blade;
4. In order to prevent sparks and grinding debris from shooting on the body of the operator, select an appropriate way to hold the machine according to the rotation direction of the grinding wheel.

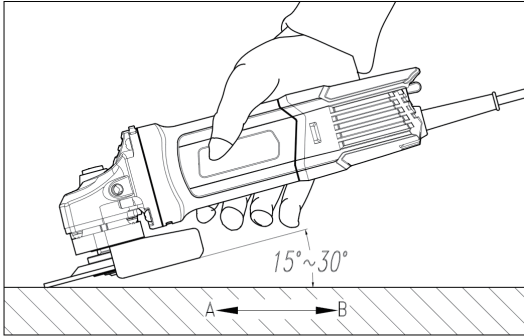

Note:

Metal grinding will generate sparks. It is strictly prohibited to store any combustible materials within the spark scattering range to avoid fire!

Product parameters

Item No.	DL-JM100-E1	DL-JM115-E1	DL-JM125-E2
Rated voltage		220-240V~	
Rated frequency		50-60Hz	
Rated power		750W	
Rated speed		12000rpm	
Specifications	φ 100mm	φ 115mm	φ 125mm
Switch position	Rear	Side	Side
Spindle thread	M10	M14	M14
Insulation class		Class II	

Warnings

1. Use safety glasses. When there is much debris or dust, please wear a mask and always wear goggles.
2. Do not drill holes at the machine parts during use, which may cause electric leakage.
3. When putting down the angle grinder after work, first confirm whether the angle grinder is completely stopped, otherwise, it may damage other items.
4. If the machine is damaged due to accidental dampness, falling or natural damage due to long-term use, please have it timely maintained by professionals, and it shall be used only after passing the insulation test.
5. Ensure that the air inlet and outlet of the machine are free of foreign matters during use to prevent the machine from heating and damage.

5 Troubleshooting

Faults	Causes	Troubleshooting
The motor does not work after power on	<ol style="list-style-type: none">1. Power failure2. Connector fallen3. Poor switch contact or action failure of the switch4. The carbon brush does not contact the commutator surface	<ol style="list-style-type: none">1. Repair the power supply2. Check all the connectors3. Repair or replace the switch4. Replace the carbon brush
There is abnormal sound and no rotation or slow rotation after power-on	<ol style="list-style-type: none">1. Switch contact burned out2. Mechanically stuck	<ol style="list-style-type: none">1. Switch contact burned out2. Mechanically stuck
Annular fire or large sparks generated on the commutator	<ol style="list-style-type: none">1. Armature short circuit2. Poor contact between the carbon brush and commutator3. The commutator surface is not smooth and clean	<ol style="list-style-type: none">1. Repair or replace the armature2. Replace the carbon brush3. Remove the sundries to make the commutator surface smooth and clean
Slow rotation and sound during operation	<ol style="list-style-type: none">1. Damaged grinding plate2. The grinding plate touches the reinforcement	<ol style="list-style-type: none">1. Replace the grinding plate2. Re-select the operation point

Remarks: Non-professional personnel are not allowed to disassemble the machine for maintenance, which may cause failure of the machine due to improper maintenance.

6 Description of the accessories

Accessories:

Guard x1 Wrench x1 Carbon brush x2

7 Maintenance and service

Maintenance and cleaning

1. Before repairing power tool or changing parts and attachment, be sure to remove the plug from the socket.
2. Power tool and ventilation gaps must be kept clean to improve the quality and safety of work.
3. If the dustproof cover is damaged, it must be replaced immediately. It is best to entrust the customer service of our company to replace it. After each operation, the tool joint must be cleaned.
4. The power tool produced by our company are strictly inspected for quality. If the machine still breaks down, please take it to our authorized customer service department for repair.
5. When operating the tool, pay attention to the cutting direction, and the direction of pushing the tool must be opposite to the rotation direction of the tool.

When inquiring and ordering parts, be sure to provide the model number of parts of the machine.

Disposal of waste

Damaged machinery, attachment and waste packaging materials must be recycled in an environmentally friendly manner.

Service and customer consultation

For warranty, repair or replacement of parts such as breakdown drawings of the machine and information on spare parts, please inquire with a qualified dealer.

Product Warranty Card

Dear users :

Thank you for buying our products. In order to ensure your profit, users who buy our products can contact local distributor or Specified repair stations with invoice and warranty cards if the product failures due to quality problems.

Warranty Notice:

1. From _____ (Year/Month/Day) to _____ (Year/Month/Day), if the failure happen in normal use, our company will provide free warranty, parts replacement and other services according to the failure situation.
2. This warranty card and purchase invoice are the voucher of after-sales service provided by our company to customers. The card must be detailed only after filling in the following form and affixing the official seal with the distributor.
3. In one of the following cases, free warranty service will be invalid, and maintenance fees will be required:
 - (1) Exceed the expiration date.
 - (2) Failure or damage caused by not following the requirements of the product manual, maintenance or improper storage.
 - (3) Failure or damage caused by disassembling, repairing or modification of the product without the permission of our company.
 - (4) Machine breakdown or damage caused by force majeure.
 - (5) Consumable accessories.

This card is issued with the product. One card for one machine, to ensure that you can fully enjoy the right to free warranty service provided by the company, please keep this card properly, lost will not be replaced.

Purchase Date: _____ (Year/Month/Day)

Product Certificate

Inspector:

01

Date of manufacture:

NINGBO DELI TOOLS CO., LTD.
No. 128 Chezhan West Road, Huangtan Town,
Ninghai County, Ningbo, Zhejiang, China
delitoolsglobal@nbdeli.com
www.delitoolsglobal.com
+86 574 87562689
MADE IN CHINA



Table des matières

1. Schéma de la meuleuse d'angle	15
2. Avertissements généraux de sécurité pour les outils électriques	15
3. Règles générales de sécurité du disque de meulage	17
4. Montage et description de la fonction	19
5. Dépannage	23
6. Description des accessoires	23
7. Entretien et réparation	23

1 Schéma de la meuleuse d'angle

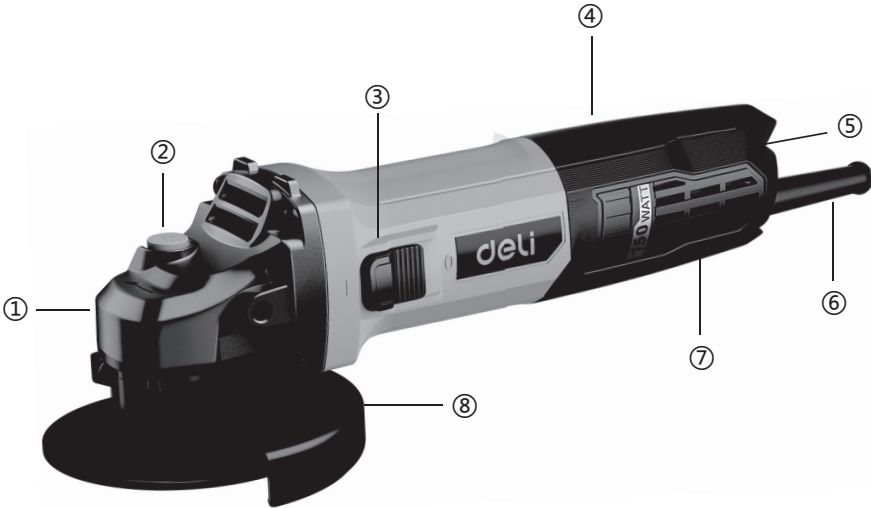

Ce schéma est fourni à titre de référence uniquement
L'apparence de la machine varie selon les différents modèles, mais c'est le produit réel qui prévaut !

Número de série	Nom	Número de série	Nom
①	Coque de tête de meuleuse d'angle	⑤	Interrupteur arrière
②	Capuchon autobloquant	⑥	Gaine de câble
③	Interrupteur latéral	⑦	Capot arrière
④	Balai de charbon	⑧	Protection

2 Avertissements généraux de sécurité pour les outils électriques

Avertissements

Lisez l'ensemble des instructions et des avertissements. Le non-respect des instructions et avertissements suivants peut entraîner un choc électrique, un incendie et/ou des blessures graves. Conservez l'ensemble des instructions et des avertissements pour les consulter si vous avez des questions.

Dans les avertissements suivants, le terme « outil électrique » fait référence à l'outil électrique fonctionnant sur secteur (avec fil) ou à un outil électrique fonctionnant sur batterie (sans fil).

Sécurité du lieu de travail

1. Maintenez l'environnement de travail propre et éclairé. Les emplacements encombrés et sombres peuvent provoquer des accidents.
2. N'utilisez pas l'outil électrique dans un environnement explosif, par exemple à proximité de liquides, de gaz ou de poussières inflammables. Des étincelles générées par l'outil électrique peuvent enflammer les poussières ou les gaz.
3. Demandez aux enfants et aux personnes présentes de s'éloigner lorsque vous utilisez l'outil électrique. En cas de manque de concentration, l'opérateur pourrait perdre le contrôle de l'outil.

Sécurité électrique

1. La fiche de l'outil électrique doit correspondre à la prise de courant. La fiche ne doit en aucun cas être modifiée. L'outil électrique nécessitant une mise à la terre ne doit pas utiliser de fiches de conversion. Les fiches non altérées et les prises de courant correspondantes réduiront les risques de chocs électriques.
 2. Évitez tout contact humain avec les surfaces mises à la terre, telles que les tuyaux, les dissipateurs thermiques et les réfrigérateurs. Le risque d'électrocution est plus important si votre corps est mis à la terre.
 3. N'exposez pas l'outil électrique à la pluie ou à des environnements humides. La pénétration d'eau dans l'outil électrique augmente les risques d'électrocution.
 4. N'utilisez pas les fils de manière inappropriée. N'utilisez jamais les fils électriques pour transporter, tirer ou débrancher l'outil électrique. Conservez le fil à l'écart de la chaleur, de l'huile, des bords coupants ou des pièces mobiles. Des fils endommagés ou tordus augmentent les risques d'électrocution.
 5. Lorsque vous utilisez l'outil électrique à l'extérieur, utilisez une rallonge adaptée à cet usage, ce qui réduira le risque d'électrocution.
 6. S'il n'est pas possible d'éviter d'utiliser l'outil électrique dans un environnement humide, utilisez une alimentation électrique dotée d'un disjoncteur différentiel de fuite à la terre (DDFT). L'utilisation d'un DDFT peut réduire les risques d'électrocution.
4. Retirez toutes les clés de réglage ou les clés à molette avant de mettre l'outil électrique sous tension. Une clé laissée sur une pièce rotative de l'outil électrique peut entraîner des blessures.
 5. Ne tendez pas trop les mains. Assurez-vous de toujours vous tenir bien campé et en équilibre. Cela vous permettra d'avoir un bon contrôle de l'outil électrique dans des situations inattendues.
 6. Habillez-vous de manière appropriée. Ne portez pas de vêtements amples ni de bijoux. Tenez les cheveux, les vêtements et les gants à l'écart des pièces en mouvement. Les vêtements amples, les bijoux ou les cheveux longs peuvent se coincer dans les pièces en mouvement.
 7. Si un dispositif est fourni pour être connecté à un dispositif d'enlèvement des copeaux ou de collecte des poussières, assurez-vous qu'il est bien connecté et de l'utiliser de manière adéquate. L'utilisation de ces dispositifs peut réduire les risques liés à la poussière.
 8. N'adoptez pas une attitude désinvolte et n'ignorez pas les consignes de sécurité de l'outil simplement parce que vous vous y familiarisez après l'avoir utilisé fréquemment. Un geste imprudent peut provoquer une blessure grave en une fraction de secondes.

Utilisation et précautions d'emploi des outils électriques

1. N'utilisez pas l'outil électrique à des fins inappropriées. Utilisez l'outil électrique approprié en fonction de l'application. L'utilisation de l'outil électrique correctement conçu avec des valeurs nominales vous aidera à travailler plus efficacement et en toute sécurité.
2. Si l'interrupteur ne peut mettre l'alimentation électrique de l'outil en marche ou à l'arrêt, celui-ci ne peut pas être utilisé. Un outil électrique qui ne peut pas être contrôlé avec l'interrupteur est un outil dangereux, et doit être réparé.
3. Débranchez le chargeur avant d'effectuer des réglages, de remplacer un accessoire ou de ranger l'outil électrique. Cette mesure de protection réduit le risque d'activation accidentelle de l'outil électrique.
4. Lorsque vous n'utilisez pas l'outil électrique, rangez-le hors de portée des enfants. Toute personne qui utilise l'outil électrique doit connaître l'outil et avoir pris connaissance des présentes instructions. L'outil électrique est dangereux entre les mains de personnes qui n'y sont pas formées.
5. Entretenez l'outil électrique de même que ses accessoires. Vérifier l'écart d'installation ou le blocage des pièces mobiles. Vérifiez si les pièces sont endommagées et d'autres conditions affectant le fonctionnement de l'outil électrique. Tout dommage doit être réparé avant d'utiliser l'outil électrique. De nombreux accidents sont

- causés par un outil électrique mal entretenu.
- Maintenez l'outil de coupe affûté et propre. Un outil bien entretenu et aux bords affûtés est moins susceptible de se coincer et est plus facile à contrôler.
 - Utilisez l'outil électrique, l'accessoire, l'outil de coupe, etc. conformément aux instructions, aux exigences du modèle spécifique de l'outil électrique en tenant compte des conditions de fonctionnement et au travail à effectuer, etc. Un danger peut se présenter si l'outil électrique n'est pas utilisé conformément aux exigences.
 - Gardez la poignée et la surface de préhension sèches, propres et exemptes de graisse. En cas d'accident, une poignée glissante ne garantit pas une prise et un contrôle sûrs de l'outil.

Entretien et réparation

L'outil électrique doit être réparé par un personnel d'entretien professionnel utilisant les mêmes pièces de rechange. Cela permettra de préserver la sécurité de l'outil électrique en cours de réparation.

Portez des bouchons d'oreilles. L'exposition aux bruits peut entraîner une perte d'audition.

Utilisez la poignée auxiliaire fournie avec l'outil. Une utilisation incorrecte peut entraîner des blessures corporelles.

La ligne cachée ou son propre fil flexible peuvent être touchés lors de la coupe de l'accessoire, c'est pourquoi l'outil doit être tenu par une surface de préemption isolée lorsqu'il est utilisé dans cette position. Les accessoires de coupe en contact avec les fils sous tension peuvent électrifier les pièces métalliques exposées de l'outil et électrocuter l'opérateur.

3 Règles générales de sécurité du disque de meulage

Avertissements généraux de sécurité pour les outils électriques portatifs

- Cet outil électrique fonctionne comme une meuleuse destinée à couper et poncer. Lire l'ensemble des avertissements de sécurité, des schémas et des spécifications fournis avec cet outil électrique. Le non-respect des instructions suivantes peut entraîner un choc électrique, un incendie et/ou des blessures graves.
- Il n'est pas recommandé d'utiliser cet outil électrique pour des opérations telles que le brossage et le polissage. Les outils électriques peuvent être dangereux et provoquer des blessures s'ils ne sont pas utilisés conformément aux fonctions spécifiées.
- Les accessoires non recommandés par le fabricant de l'outil et pas spécialement conçus

- pour l'outil ne doivent pas être utilisés. Dans le cas contraire, ils risquent de ne pas garantir la sécurité une fois installés sur votre outil.
- La vitesse nominale de l'accessoire doit être au moins égale à la vitesse maximale indiquée sur l'outil électrique. L'accessoire va s'éclater et éclabousser le lieu de travail s'il fonctionne à une vitesse supérieure à la vitesse nominale.
 - Le diamètre extérieur et l'épaisseur de votre accessoire doivent correspondre à la capacité nominale de l'outil électrique. Des dimensions de fixation incorrectes entraîneront une protection ou un contrôle inadéquats.
 - La taille du trou d'arbre du disque de meulage, de la feuille de bride, du tampon d'appui ou de tout autre accessoire doit être adaptée à l'installation sur la broche de l'outil électrique. Les accessoires dont les trous d'arbre ne correspondent pas aux pièces de montage de l'outil électrique perdront leur stabilité, provoqueront des vibrations excessives et une perte de contrôle.
 - N'utilisez pas des accessoires endommagés. Avant chaque utilisation, examinez l'accessoire. Vérifiez par exemple si le disque de meulage présente des ébréchures et des fissures, si le tampon d'appui a des traces de fissures, de détérioration ou d'usure excessive, ou encore si la brosse métallique est desserrée ou si le fil est cassé. En cas de chute de l'outil électrique ou d'un accessoire, vérifiez s'il y a des dommages et installez l'accessoire en bon état si nécessaire. Après avoir vérifié et installé l'accessoire, éloignez toute personne du plan de l'accessoire rotatif et faites tourner l'outil à la vitesse maximale à vide pendant 1 minute. Les accessoires endommagés se cassent généralement au cours de ce test.
 - Portez toujours un équipement de protection individuelle. Utilisez un masque, des lunettes de protection ou des lunettes de sécurité selon le cas. Si besoin, portez un masque anti-poussière, des protections auditives, des gants et un tablier d'atelier capable d'arrêter de petits fragments d'abrasifs ou de pièces découpées. La protection oculaire doit bloquer les débris volants générés par les différentes opérations. Le masque anti-poussière ou la protection respiratoire doit être en mesure de filtrer les particules générées par l'utilisation. Une exposition à un bruit de forte intensité sur le long terme peut entraîner une perte auditive.
 - Les personnes autour de vous doivent se tenir à une distance de sécurité de la zone de travail. Toute personne entrant dans la zone de travail doit porter un équipement de protection individuelle. Des morceaux de pièces ou d'accessoires cassés peuvent être projetés et blesser les personnes se trouvant à proximité de la zone d'utilisation. Les accessoires de coupe en contact avec les fils sous tension peuvent

électrifier les pièces métalliques exposées de l'outil électrique et électrocuter l'opérateur.

10. Pour les zones d'utilisation où l'accessoire de coupe peut couper des fils cachés ou ses propres fils, l'outil électrique ne peut être tenu que par une surface de préemption isolante. Les accessoires de coupe en contact avec les fils sous tension peuvent électrifier les pièces métalliques exposées de l'outil et électrocuter l'opérateur.
11. Maintenez le cordon éloigné de l'accessoire rotatif. Un contrôle inapproprié peut couper ou enrôler le cordon, ce qui peut entraîner la main ou le bras de l'opérateur dans l'accessoire rotatif.
12. Ne démontez pas l'outil électrique tant que l'accessoire n'a pas complètement cessé de bouger. L'accessoire rotatif risque d'agripper la surface et d'arracher l'outil électrique, vous privant ainsi du contrôle de l'outil.
13. N'utilisez pas l'outil électrique pendant le transport. Un contact accidentel avec l'accessoire rotatif pourrait accrocher vos vêtements et attirer l'accessoire sur vous blessant.
14. Nettoyez fréquemment les orifices d'aération de l'outil électrique. Le ventilateur du moteur aspirera la poussière à l'intérieur du boîtier et une accumulation excessive de poudre de métal peut entraîner des risques électriques.
15. N'utilisez pas l'outil électrique à proximité de matériaux inflammables qui peuvent être enflammés par les étincelles.
16. N'utilisez pas d'accessoires nécessitant de liquides de refroidissement. L'utilisation d'eau ou d'autres liquides de refroidissement peut entraîner une corrosion ou un choc électriques.

Rebonds et avertissements correspondants

Le rebond fait référence à la force de réaction soudaine qui survient lorsque le disque de meulage en rotation, le tampon d'appui, la brosse métallique ou un autre accessoire en rotation est coincé ou enrôlé. Le blocage ou l'enroulement empêchera l'accessoire rotatif de tourner rapidement, puis l'outil électrique hors de contrôle produira un mouvement opposé au sens de rotation de l'accessoire au point de verrouillage.

Par exemple, si le disque de meulage est enrôlé ou coincé par la pièce à usiner, le bord du disque de meulage qui pénètre dans le point de blocage peut pénétrer dans la surface du matériau et faire sortir le disque de meulage ou le faire rebondir. Le disque de meulage peut sauter en direction de l'opérateur ou s'en éloigner, selon le sens du mouvement du disque de meulage au point de blocage. Dans ce cas, le disque de meulage peut également se casser.

Le rebond est le résultat d'une mauvaise utilisation

de l'outil électrique et/ou de procédures ou conditions d'utilisation incorrectes et qui peuvent être évitées grâce aux mesures préventives suivantes :

1. L'opérateur doit tenir l'outil électrique fermement afin de maintenir son corps et son bras dans une position permettant de pour résister au rebond. Toute poignée auxiliaire doit être utilisée en permanence pour contrôler au maximum la force de rebond ou le couple de réaction lors du démarrage. Prendre les précautions appropriées peut aider l'opérateur à contrôler le couple de réaction ou la force de rebond.
2. Ne placez jamais votre main à proximité de l'accessoire rotatif. L'accessoire peut rebondir et blesser vos mains.
3. Ne vous tenez pas à un endroit où l'outil électrique risque de se déplacer en cas de rebond. Le rebond entraîne l'outil dans le sens contraire à celui du déplacement du disque de meulage au point d'enroulement.
4. Soyez prudent lorsque vous travaillez dans des coins ou sur des bords tranchants, etc. Évitez que l'accessoire ne rebondisse et ne s'enroule. Les coins tranchants, les bords tranchants ou les rebondissements ont tendance à s'enrouler autour de l'accessoire rotatif et à provoquer un rebond incontrôlé.
5. Ne fixez pas de chaîne de scie, de lame à sculpture du bois ou de lame de scie dentée, qui provoqueraient des rebonds fréquents et des pertes de contrôle.

Consignes de sécurité particulières pour le meulage et le tronçonnage

1. Utilisez uniquement le modèle de disque de meulage recommandé et la protection spécialement conçue pour le disque de meulage sélectionné. Les disques abrasifs qui ne sont pas conçus pour les outils électriques ne peuvent pas être entièrement protégés et ne sont pas sûrs.
2. Le carter de protection doit être solidement installé sur l'outil électrique et positionné pour une sécurité maximale avec seulement la partie minimale du disque de meulage exposée à l'opérateur. Le carter protection permet de protéger l'opérateur des fragments de disque de meulage cassés et de tout contact accidentel avec le disque de meulage.
3. Le disque de meulage doit être utilisé uniquement aux fins pour lesquelles il a été conçu. Il ne faut par exemple pas meuler avec le côté du disque de coupe. La force appliquée sur le côté du disque de meulage peut provoquer sa rupture.
4. Utilisez toujours la bride de disque de meulage non endommagée dont la taille et la forme correspondent au disque de meulage sélectionné. Le risque de fracture du disque de meulage peut être réduit en le soutenant à l'aide

d'une bride de disque de meulage appropriée. La bride du disque de coupe peut être différente de la bride de disque de meulage.

5. Il est interdit d'utiliser des disques abrasifs usés issus d'outils électriques plus grands. Un disque de meulage destiné à des outils électriques plus grands n'est pas adapté aux conditions de travail à grande vitesse des outils de petite taille et peuvent s'éclater.

Consignes de sécurité particulières pour les opérations de coupe du disque de meulage

1. Ne « fixez » pas le disque de coupe ou n'y appliquez pas une pression excessive. Ne pas couper trop profondément. Appliquer une pression excessive sur le disque de meulage augmente la charge du disque de meulage pendant la coupe qui peut facilement s'enrouler ou se coincer, et augmente le risque de rebond ou d'éclatement du disque de meulage.
2. Ne vous tenez pas face au disque en mouvement ou ne vous tenez pas derrière lui. Lorsque le disque de meulage est retiré de l'emplacement de travail à côté de l'opérateur, un éventuel rebond poussera le disque de meulage en rotation et l'outil électrique vers l'opérateur.
3. Lorsque le disque se coincé ou si la coupe s'arrête pour une raison quelconque, désactivez l'outil électrique et tenez-le sans bouger jusqu'à ce que le disque s'arrête complètement. N'essayez jamais de séparer le disque de coupe de la coupe lorsque le disque de meulage est encore en marche, sinon il pourrait rebondir. Examinez et prenez les mesures correctives nécessaires pour éliminer la cause du grippage du disque.
4. L'opération de coupe ne peut pas être relancée sur la pièce. Lorsque le disque de meulage atteint le régime maximal et reprenez soigneusement la coupe. Si vous redémarrez l'outil électrique sur la pièce, le disque de meulage peut se bloquer, sortir ou rebondir.
5. Soutenir la plaque ou les pièces surdimensionnées peut minimiser le risque de grippage et de rebond du disque de meulage. Les grandes pièces à usiner s'affaissent sous l'effet de leur propre poids. Des supports doivent être placés à proximité de la ligne de coupe et du bord de la pièce à usiner sur les deux côtés du disque de rebondage.
6. Soyez particulièrement prudent lorsque vous effectuez des « découpes à l'aveugle » dans des murs ou d'autres zones aveugles. Le disque de meulage allongé peut couper le tuyau de gaz ou le tuyau d'eau, le fil électrique ou tout objet dont la coupe provoque un rebond.

4 Montage et description de la fonction

Consignes de montage

Montage et réglage du carter de protection

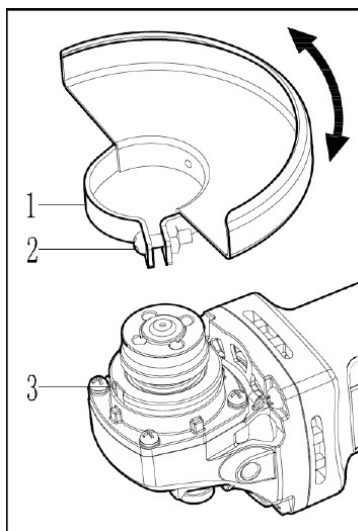

1. Carter de protection 2. Vis 3. Couverture avant
- Le carter de protection est un type de dispositif de protection utilisé pour éviter les blessures provoquées par la rupture du disque de meulage pendant l'utilisation. Lors du montage du carter de protection, retournez la meuleuse d'angle, retirez la fente du capot avant (3) du carter de protection (1) et insérez-le dans le carter de protection (1). Réglez le sens de la protection du disque de meulage (1) dans le sens de la flèche en fonction des conditions de travail, puis serrer complètement les vis (2) à l'aide d'un tournevis cruciforme.

Avant de commencer à travailler, vérifiez que la protection est installée et fixée. Desserrez légèrement la vis de réglage, le carter de protection peut être tourné et fixé à l'angle de travail requis, puis vérifiez que la vis de réglage est complètement serrée après le réglage du carter de protection.

Montage et démontage du disque de meulage

Remarque :

Afin d'éviter des accidents graves, l'appareil doit être mis hors tension et la fiche d'alimentation doit être retirée de la prise de courant.

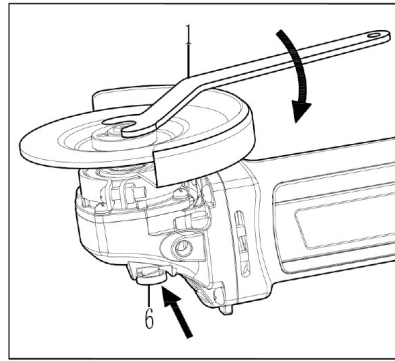
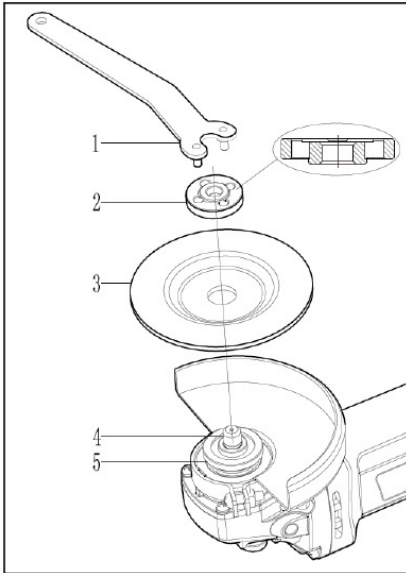

1. Clé
2. Plaque de presse supérieure
3. Disque de meulage à centre déporté
4. Broche
5. Plaque de presse inférieure
6. Dispositif de verrouillage de l'arbre

Montage :

1. Orientez la broche de la machine vers le haut ;
2. Installez la plaque de presse inférieure (5) sur la broche (4) ;
3. Installez la saillie du disque de meulage à centre déporté (3) sur la plaque de presse inférieure (5) ;
4. Installez la face convexe de la plaque de presse supérieure (2) sur le disque de meulage à centre déporté (3) et vissez-la sur la broche ;
5. Appuyez fermement sur le blocage de l'arbre (6) pour empêcher la broche de tourner, et serrez l'écrou de la plaque de presse supérieure (2) dans le sens des aiguilles d'une montre à l'aide d'une clé (1) pour serrer le disque de meulage.

Remarque :

Lors de l'installation de la plaque de meulage, la partie convexe de la plaque de presse supérieure doit être tournée vers l'intérieur ;

Démontage

La séquence de démontage est l'inverse de celle d'installation. Lorsque vous démontez le disque de meulage, suivez les étapes de montage dans l'ordre inverse.

Description de la fonction

Mise sous/hors tension

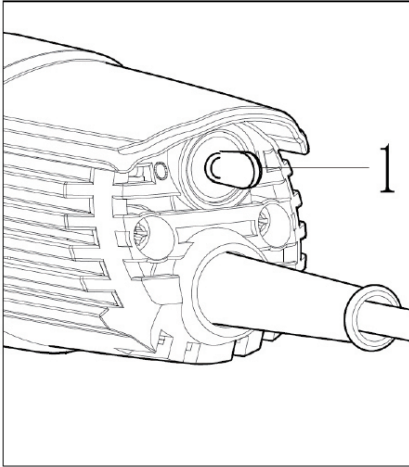

Interrupteur arrière

Remarque :

Avant de brancher l'alimentation électrique de la polisseuse, veuillez vérifier que l'alimentation électrique de la machine a été coupée. Vérifiez que l'interrupteur de l'outil fonctionne librement et assurez-vous que l'interrupteur est éteint avant de le mettre sous tension ! Avant de démarrer la polisseuse, tirez le levier dans la position « MARCHE » ou « 1 ». Lorsque vous arrêtez la machine, tirez le levier dans la position « ARRÊT » ou « 0 ».

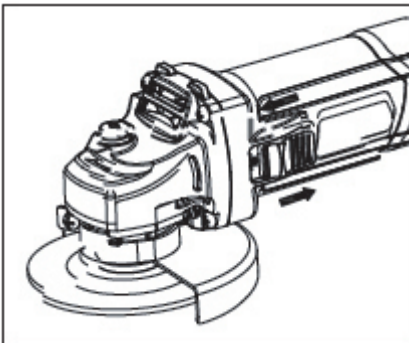

Interrupteur latéral

Lorsque vous n'utilisez pas la polisseuse, tirez le levier dans la position « 1 ». Lorsque vous n'utilisez pas la polisseuse, tirez le levier dans la position « »

Utilisation réelle :

Pour réduire les blessures et les risques tels que les explosions, les électrocutions, etc., vérifiez s'il y a des fils cachés, des conduites d'alimentation en gaz et en eau sur la surface de la pièce avant l'opération !

Meulage

1. L'angle entre le disque de meulage et la pièce à usiner est d'environ 15 degrés, et un contact partiel donne les meilleurs résultats ;
2. Pour éviter la surchauffe, la décoloration ou la fissuration de la pièce à usiner, veuillez exercer une légère force pour déplacer le corps de la machine d'avant en arrière ;
3. Ne meulez jamais avec la lame de coupe ;
4. Afin d'éviter que des étincelles et des débris de meulage ne soient projetés sur le corps de l'opérateur, sélectionnez une manière appropriée de tenir la machine en fonction du sens de rotation du disque de meulage.

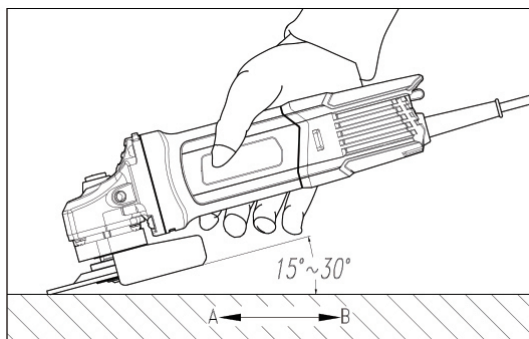

Remarque :

Le meulage des pièces en métaux génère des étincelles. Il est strictement interdit de stocker tout matériau combustible dans la zone de diffusion des étincelles afin d'éviter un incendie !

Paramètres du produit

Numéro de l'article	DL-JM100-E1	DL-JM115-E1	DL-JM125-E2
Tension nominale	220-240 V~		
Fréquence nominale	50-60 Hz		
Puissance nominale	750 W		
Vitesse nominale	12 000 tr/min		
Caractéristiques techniques	Φ 100 mm	Φ 115 mm	Φ 125 mm
Position l'interrupteur	Arrière	Latéral	Latéral
Filetage de broche	M10	M14	M14
Catégorie d'isolation	Classe II		

⚠ Avertissement :

1. Utilisez des lunettes de sécurité. Lorsqu'il y a beaucoup de débris ou de poussière, veuillez porter un masque et toujours porter des lunettes de protection.
2. Ne percez pas de trous sur les pièces de la machine pendant l'utilisation, ce qui pourrait provoquer des fuites électriques.
3. Lorsque vous posez la meuleuse d'angle après le travail, vérifiez d'abord que la meuleuse d'angle est complètement arrêtée, sinon elle pourrait endommager d'autres objets.
4. Si la machine est endommagée en raison d'une humidité accidentelle, d'une chute ou de dommages naturels dus à une utilisation prolongée, il convient de la faire entretenir par des professionnels et de ne l'utiliser qu'après avoir passé le test d'isolation.
5. Veillez à ce que l'entrée et la sortie d'air de la machine soient exemptes de corps étrangers pendant l'utilisation afin d'éviter que la machine ne chauffe et ne soit endommagée.

5 Dépannage

Problèmes	Causes	Dépannage
Le moteur ne fonctionne pas après la mise sous tension	<ol style="list-style-type: none">1. Panne d'alimentation2. Connecteur tombé3. Mauvais contact de l'interrupteur ou défaillance de l'action de l'interrupteur4. Le balai de charbon n'entre pas en contact avec la surface du commutateur.	<ol style="list-style-type: none">1. Réparez l'alimentation électrique2. Vérifiez tous les connecteurs3. Réparez ou remplacez l'interrupteur4. Remplacez le balai de charbon
L'appareil émet un son anormal et ne rote pas ou rote lentement après la mise sous tension.	<ol style="list-style-type: none">1. Contact de l'interrupteur grillé2. Blocage mécanique	<ol style="list-style-type: none">1. Contact de l'interrupteur grillé2. Blocage mécanique
Feu annulaire ou grandes étincelles générées sur le commutateur	<ol style="list-style-type: none">1. Court-circuit d'armature2. Mauvais contact entre le balai de charbon et le commutateur3. La surface du collecteur n'est pas lisse et propre	<ol style="list-style-type: none">1. Réparez ou remplacez l'armature2. Remplacez le balai de charbon3. Retirez les divers objets pour rendre la surface du commutateur lisse et propre.
Rotation lente et bruit émis pendant le fonctionnement	<ol style="list-style-type: none">1. Plaque de meulage endommagée2. La plaque de meulage touche l'armature	<ol style="list-style-type: none">1. Remplacez la plaque de meulage2. Re-sélectionner le point de fonctionnement

Remarques : Le personnel non professionnel n'est pas autorisé à démonter la machine pour l'entretien, car cela pourrait entraîner une défaillance de la machine en raison d'un entretien inapproprié.

6 Description des accessoires

Accessoires :

Protection x1 Clé x1 Balai de charbon x2

7 Entretien et réparation

Entretien et nettoyage

1. Avant de réparer l'outil électrique ou de changer des pièces ou des accessoires, assurez-vous de retirer la fiche de la prise de courant.
2. L'outil électrique et les fentes de ventilation doivent être maintenus propres pour améliorer la qualité et la sécurité du travail.
3. Si le couvercle anti-poussière est endommagé, il doit être remplacé immédiatement. Il est préférable de confier son remplacement au service à la clientèle de notre entreprise. L'axe de l'outil doit être nettoyé après chaque utilisation.
4. L'outil électrique produit par notre société fait l'objet d'un contrôle de qualité rigoureux. Si l'appareil tombe toujours en panne, veuillez le confier à notre service à la clientèle agréé pour réparation.
5. Lors de l'utilisation de l'outil, faites attention au sens de coupe et le sens dans lequel vous poussez l'outil doit être opposé au sens de rotation de l'outil.

Lors de la demande et de la commande de pièces, veuillez à indiquer le numéro de modèle des pièces de la machine.

Élimination des déchets

Les machines, les accessoires et les déchets d'emballage doivent être recyclés dans le respect de l'environnement.

Réparation et conseils aux clients

Pour la garantie, la réparation ou le remplacement de pièces telles que les schémas de panne de la machine et les informations sur les pièces de rechange, veuillez vous adresser à un revendeur qualifié.

Carte de garantie du produit

Chers utilisateurs:

Merci d'avoir acheté nos produits. Afin de garantir leur achat, les utilisateurs de nos produits peuvent contacter un distributeur local ou des centres de réparation spécifiés, munis de la facture et de la carte de garantie en cas de défaillance du produit due à de problèmes de qualité.

Notice de garantie:

1. Valide du _____ (jour, mois, année) au _____ (jour, mois, année) Si la panne survient dans le cadre d'une utilisation normale, notre société fournira une garantie gratuite, un remplacement de pièces et d'autres services en fonction de la panne.
2. Cette carte de garantie et la facture d'achat servent de bon de réparation pour le service après-vente fourni par notre société aux clients. La carte ne doit être renseignée qu'en remplissant le formulaire suivant et en apposant le sceau officiel du distributeur.
3. Dans l'un des cas suivants, le service de garantie gratuit sera annulé et des frais d'intervention seront demandés:
 - (1) Dépassement de la date d'expiration.
 - (2) Défaillance ou dommage causé par le non-respect des exigences du manuel du produit, un entretien ou un stockage inapproprié.
 - (3) Défaillance ou dommage causé par le démontage, la réparation ou la modification du produit sans l'autorisation de notre société.
 - (4) Panne de la machine ou dommage causé par un cas de force majeure.
 - (5) Accessoires consommables.

Cette carte est livrée avec le produit. Une carte pour une machine, pour vous assurer que vous pouvez profiter pleinement du droit au service de garantie gratuit fourni par l'entreprise. Veuillez conserver cette carte correctement. En cas de perte, elle ne sera pas remplacée.

Date d'achat : _____ (jour, mois, année)

Certificat de produit

Inspecteur:

01

Date de fabrication:

NINGBO DELI TOOLS CO., LTD.
No. 128 Chezhan West Road, Huangtan Town,
Ninghai County, Ningbo, Zhejiang, China
delitoolsglobal@nbdeli.com
www.delitoolsglobal.com
+86 574 87562689
MADE IN CHINA



Índice

1. Diagrama esquemático de la amoladora.....	27
2. Advertencias generales de seguridad para herramientas eléctricas	28
3. Reglas generales de seguridad de la Amoladora	29
4. Descripción de funciones e instalación	32
5. Solución de problemas.....	35
6. Descripción del implemento	35
7. Mantenimiento y servicio.....	35

1 Diagrama esquemático de la amoladora

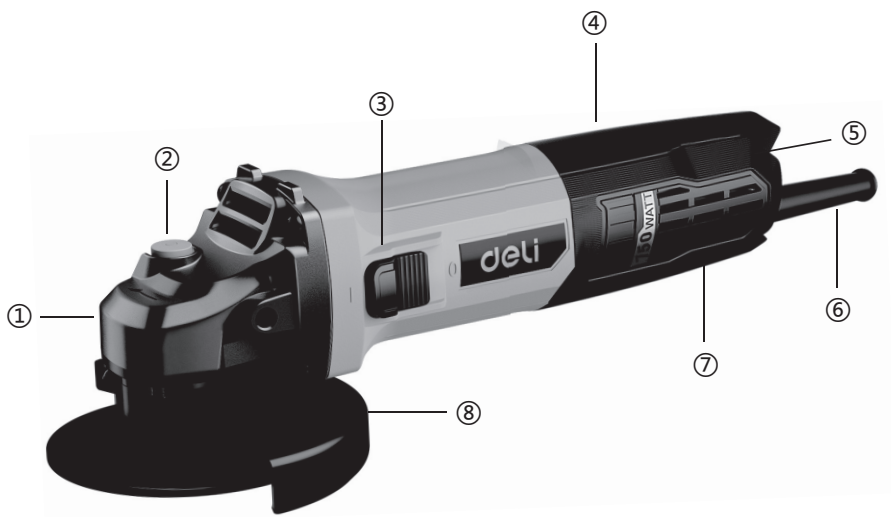

Este diagrama esquemático es solo como referencia
¡La apariencia de la máquina varía según los diferentes modelos, prevalecerá el producto real!

Nº de serie	Nombre	Nº de serie	Nombre
①	Carcasa de cabezal	⑤	Interruptor trasero
②	Tapón autobloqueante	⑥	Funda de cable
③	Interruptor lateral	⑦	Cubierta trasera
④	Escobilla de carbón	⑧	Protector

2 Advertencias generales de seguridad para herramientas eléctricas



Advertencias

Lea todas las advertencias e instrucciones. No seguir las advertencias e instrucciones siguientes puede tener como resultado una descarga eléctrica, incendio, y/o lesiones graves. Guarde todas las advertencias e instrucciones para consultas.

En las siguientes advertencias el término "herramienta eléctrica" se refiere a herramientas eléctricas conectadas a la red (con cable) o a batería (sin cable).

Seguridad en el lugar de trabajo

1. Mantenga el lugar de trabajo limpio y bien iluminado. Los lugares caóticos y oscuros pueden provocar accidentes.
2. No utilice la herramienta eléctrica en un entorno explosivo, como uno con líquidos, gases o material en polvo inflamables. Las chispas de la herramienta eléctrica pueden encender el polvo o los gases.
3. Mantenga a niños y transeúntes alejados cuando utilice la herramienta eléctrica. La falta de concentración pueden hacer que el operador pierda el control de la herramienta.

Seguridad eléctrica

1. El enchufe de la herramienta eléctrica debe ser compatible con la toma de corriente. No se debe modificar nunca el enchufe, de ninguna manera. La herramienta eléctrica que requiere conexión a tierra no puede conectarse a enchufes conversores. Los enchufes no modificados y tomas de corriente compatibles reducirán el riesgo de descarga eléctrica.
2. Mantenga el cuerpo alejado de superficies conectadas a tierra, por ejemplo, tuberías, radiadores y refrigeradores. Si su cuerpo está conectado a tierra existe mayor riesgo de que se produzca una descarga eléctrica.
3. La herramienta eléctrica no debe exponerse a condiciones de humedad o lluvia. El riesgo de recibir descargas eléctricas aumenta si entra agua en la herramienta eléctrica.
4. No haga mal uso de los cables eléctricos. Nunca use los cables eléctricos para transportar o desenchufar la herramienta eléctrica o para tirar de ella. Mantenga el cable alejado del calor, aceite y piezas móviles o con bordes afilados. Los cables dañados o enredados aumentarán el riesgo de descarga eléctrica.
5. Cuando use la herramienta eléctrica al aire libre, use un cable prolongador adecuado, para reducir el riesgo de descarga eléctrica.

6. Si no es posible evitar usar una herramienta eléctrica en un ambiente húmedo, use un suministro de energía con protección por dispositivo de corriente residual (RCD). El uso de un RCD reduce el riesgo de descarga eléctrica.

Seguridad personal

1. Manténgase alerta. Al utilizar una herramienta eléctrica, preste atención a lo que está haciendo y mantenga la mente despejada. No utilice la herramienta eléctrica si está cansado o bajo los efectos del alcohol, drogas o alguna terapia. Un momento de distracción mientras utiliza la herramienta eléctrica puede tener como resultado lesiones graves.
2. Lleve equipo de protección individual. Lleve en todo momento gafas y dispositivos de seguridad. El uso de un equipo como una mascarilla antipolvo, zapatos de seguridad antideslizantes, casco o protectores auditivos, etc. en condiciones apropiadas, puede reducir las lesiones.
3. Evite arranques accidentales. Asegúrese de que el interruptor está en posición de apagado antes de conectar la fuente de alimentación y/ o el paquete de batería, y antes de recoger o transportar la herramienta. Poner los dedos en un interruptor que tiene alimentación o insertar el enchufe cuando el interruptor está activado puede provocar un peligro.
4. Retire cualquier llave de ajuste antes de encender la herramienta eléctrica. Una llave colocada en una pieza giratoria de la herramienta eléctrica puede provocar lesiones personales.
5. No estire demasiado sus manos. Preste atención en apoyar bien los pies y mantener el equilibrio. De forma que tenga un buen control de la herramienta eléctrica en situaciones imprevistas.
6. Vístase adecuadamente. No lleve ropa holgada ni accesorios. Mantenga ropa, guantes y pelo alejados de las piezas móviles. La ropa holgada, los accesorios o el pelo largo pueden engancharse en las partes móviles.
7. Si se proporciona un dispositivo para la conexión con un dispositivo de recogida de polvo o eliminación de virutas. Asegure una buena conexión y un uso adecuado. El uso de estos dispositivos puede reducir los peligros provocados por el polvo.
8. No adopte una actitud desenfadada ni ignore las pautas de seguridad de la herramienta solo porque se está familiarizando con la herramienta tras usarla frecuentemente. Una acción descuidada puede provocar lesiones graves en un instante.

Uso y precauciones de herramientas eléctricas

1. No utilice la herramienta eléctrica en lugares inadecuados. Utilice la herramienta eléctrica apropiada para la aplicación. Usar una herramienta eléctrica diseñada correctamente con valores nominales le ayudará a trabajar más eficientemente y con seguridad.
2. Si el interruptor no puede encender o apagar el suministro de energía de la herramienta, esta no debe usarse. Una herramienta que no pueda controlarse con el interruptor es peligrosa y debe repararse.
3. Desconecte del cargador antes de hacer ajustes, sustituir implementos o guardar la herramienta eléctrica. Esta medida protectora reducirá el riesgo de arranque accidental de la herramienta.
4. Mantenga la herramienta eléctrica fuera del alcance de los niños; la persona que maneja la herramienta eléctrica debe estar familiarizada con ella y haberse aprendido estas instrucciones. Las herramientas son peligrosas en manos de personas inexpertas.
5. Realice mantenimiento en la herramienta eléctrica y el implemento. Compruebe si las piezas móviles están mal instaladas o atascadas, piezas dañadas y otras condiciones que afecten al funcionamiento de la herramienta eléctrica. Antes de usar la herramienta eléctrica debe repararse cualquier daño. Muchos accidentes son provocados por el mal mantenimiento de las herramientas eléctricas.
6. Mantenga la herramienta de corte afilada y limpia. Una herramienta con mantenimiento adecuado y con los bordes de corte afilados son menos propensas a quedarse atascadas y son más fáciles de controlar.
7. Use la herramienta eléctrica, el implemento y la cuchilla de trabajo, etc. según las instrucciones, los requisitos del modelo específico de herramienta eléctrica considerando las condiciones de funcionamiento y el trabajo a realizar, etc. Puede producirse un peligro si la herramienta eléctrica no se utiliza según los requisitos.
8. Mantenga el mango y la superficie de agarre secos, limpios y sin grasa. En caso de accidente, un mango resbaladizo no garantiza un agarre seguro y el control de la herramienta.

Mantenimiento y reparación

La herramienta eléctrica debe ser reparada por personal de mantenimiento profesional, usando los mismos repuestos. Esto garantizará la seguridad de la herramienta eléctrica a reparar.

Lleve tapones para los oídos. La exposición al ruido puede causar pérdida de audición.

Utilice el mango auxiliar suministrado con la herramienta. Un uso inadecuado puede provocar lesiones.

Una línea oculta o su propio cable flexible pueden tocarse con el implemento de corte, así que al trabajar en esta posición, debe sostenerse la herramienta por una superficie de sujeción aislada. Los accesorios de corte que tocan cables activos pueden electrificar las partes metálicas expuestas de la herramienta y provocar una descarga eléctrica al operador.

3 Reglas generales de seguridad de la amoladora

Advertencias generales de seguridad de la amoladora

1. Esta herramienta eléctrica funciona como rectificadora, para cortar y rectificar. Lea todas las advertencias de seguridad, instrucciones, diagramas y reglamentos proporcionados con la herramienta eléctrica. No seguir las siguientes instrucciones puede tener como resultado una descarga eléctrica, incendio y/o lesiones graves.
2. No se recomienda usar esta herramienta eléctrica para operaciones tales como cepillado y pulido. La herramienta eléctrica puede provocar peligros y lesiones si no se maneja según las funciones especificadas.
3. No se debe usar un implemento no recomendado por el fabricante de la herramienta y diseñado específicamente. De lo contrario, no se podrá garantizar la seguridad si se instalan en su herramienta.
4. La velocidad nominal del implemento debe ser al menos igual a la velocidad máxima marcada en la herramienta eléctrica. El implemento estalla y salpica si funciona a una velocidad superior a la nominal.
5. El diámetro exterior y el grosor de los accesorios deben estar dentro de la capacidad nominal de la herramienta eléctrica. Unas dimensiones incorrectas del accesorio tendrán como resultado una protección o un control inadecuados.
6. El tamaño de orificio del eje del disco abrasivo, la placa de reborde, la almohadilla posterior o cualquier otro implemento deben ser adecuados para la instalación en el husillo de la herramienta eléctrica. Un implemento con orificios de eje que no coinciden con las piezas de montaje de la herramienta eléctrica perderá la estabilidad, provando una vibración excesiva y la pérdida de control.
7. No use un accesorio dañado. Antes de cada uso, compruebe el implemento, por ejemplo, si el disco abrasivo tiene grietas o fragmentos, si

la almohadilla posterior tiene grietas, desgarros o desgaste excesivo, o si el cepillo de alambre está suelto o con el metal roto. Si la herramienta eléctrica o el implemento han caído, compruebe si hay daños o instale un implemento no dañado, en caso necesario. Tras comprobar e instalar el implemento, todo el mundo debe estar alejado del plano del implemento giratorio, y poner en marcha a máxima velocidad sin carga la herramienta eléctrica durante 1 min. Un implemento dañado normalmente se rompe con esta prueba.

8. Lleve siempre equipamiento protector. Use mascarilla, gafas de seguridad, según sea aplicable. Según corresponda, utilice mascarilla antipolvo, protectores auditivos, guantes y delantal de trabajo para bloquear los pequeños fragmentos abrasivos y de la pieza de trabajo. El escudo de protección ocular debe bloquear los restos voladores generados por las diversas operaciones. La mascarilla antipolvo o el respirador deben ser capaces de filtrar las partículas generadas por su operación. La exposición prolongada a ruido de alta intensidad puede causar pérdida de audición.
9. Mantenga a transeúntes a una distancia segura de su zona de trabajo. Cualquier persona que entre en la zona de trabajo debe llevar el equipo de protección. Pedazos de las piezas de trabajo o un implemento roto pueden salir volando y lesionar a los transeúntes cercanos a la zona de trabajo. Un implemento de corte que toca cables activos puede electrificar las partes metálicas expuestas de la herramienta eléctrica y provocar una descarga eléctrica al operador.
10. Para lugares de trabajo en los que el implemento de corte pueda cortar cables ocultos, la herramienta eléctrica debe sostenerse únicamente por la superficie de sujeción aislante. Un implemento de corte que toca cables activos puede electrificar las partes metálicas expuestas de la herramienta y provocar una descarga eléctrica al operador.
11. Mantenga el cable alejado del implemento giratorio. Un control inadecuado puede cortar o enrollar el cable, con lo que la mano o el brazo del operador pueden ser arrastrados al implemento giratorio.
12. No deje la herramienta eléctrica hasta que el implemento se haya detenido completamente. El implemento giratorio puede agarrarse a la superficie y tirar de la herramienta eléctrica, dejándola fuera de control.
13. No arranque la herramienta eléctrica cuando la transporta. Un contacto accidental con el implemento giratorio podría enredar su ropa y hacer que el implemento cause heridas en su cuerpo.
14. Limpie con frecuencia los respiraderos de la herramienta eléctrica. El ventilador del motor

atraerá polvo dentro de la carcasa, y demasiada deposición de polvo metálico producirá peligros eléctricos.

15. No utilice la herramienta eléctrica cerca de materiales inflamables, que podrían encenderse por las chispas.
16. No utilice un implemento que requiera refrigerante. El uso de agua u otros refrigerantes podría provocar corrosión eléctrica o electrocución.

Advertencias sobre rebote y relacionadas

El rebote se refiere a la fuerza de reacción súbita generada si se atasca o enrosca un disco abrasivo, almohadilla posterior, cepillo de alambre de acero u otro implemento. El bloqueo o enrollamiento provocarán un bloqueo de rotación rápido del implemento giratorio, y entonces la herramienta eléctrica fuera de control producirá un movimiento opuesto del sentido de rotación del implemento en el punto de bloqueo.

Por ejemplo, si el disco abrasivo se enrolla o atasca en la pieza de trabajo, el borde del disco abrasivo que entra en el punto de atasco puede entrar en la superficie del material y provocar que el disco abrasivo salte o rebote. El disco abrasivo puede saltar hacia el operador o en sentido contrario, según el sentido del movimiento del disco abrasivo en el punto de atasco. En estas condiciones, el disco abrasivo también se puede romper.

El rebote es el resultado de un mal uso de la herramienta eléctrica y/o de procedimientos o condiciones de funcionamiento incorrectos, puede evitarse tomando las siguientes medidas preventivas.

1. El operador debe mantener un agarre firme en la herramienta eléctrica para que su cuerpo y el brazo estén en situación correcta para resistir el rebote. Se debe usar cualquier mango auxiliar en todo momento para controlar al máximo la fuerza de rebote o el par de torsión al arrancar. Tomar precauciones puede ayudar al operador a controlar el par de reacción o la fuerza de rebote.
2. No coloque nunca las manos cerca del implemento giratorio. El implemento puede rebotar y lesionar las manos.
3. No permanezca donde la herramienta eléctrica pueda moverse en caso de producirse un rebote. El rebote conducirá la herramienta contra la dirección de movimiento del disco abrasivo en el punto de enrollamiento.
4. Tenga cuidado al trabajar en esquinas, bordes afilados, etc. Evite el rebote o atasco del implemento. Esquinas afiladas, bordes afilados y rebotes tienden a envolver el implemento giratorio y provocar un rebote de escape.
5. No conecte una cadena de sierra, cuchilla de tallado de madera o una hoja de sierra dentada,

ya que podría provocarse un rebote frecuente y pérdida de control.

Advertencias especiales de seguridad para operaciones de abrasión y lijado.

1. Use únicamente el modelo de disco abrasivo recomendado y el protector especialmente diseñado para el disco abrasivo seleccionado. Los discos abrasivos no diseñados para herramientas eléctricas no pueden protegerse totalmente y no son seguros.
2. El protector debe instalarse firmemente en la herramienta eléctrica y colocarse de la manera más segura, de manera que una mínima parte del disco abrasivo quede expuesta hacia el operador. El protector ayuda a proteger al operador del peligro de fragmentos de disco abrasivo por estallido y el contacto accidental con el disco abrasivo.
3. El disco abrasivo solo debe utilizarse para la finalidad recomendada. Por ejemplo, no trabaje con el lateral de un disco de corte. La fuerza aplicada al lateral del disco abrasivo puede hacer que se rompa.
4. Utilice siempre rebordes de apriete de disco abrasivo no dañados con el tamaño y la forma adecuados para el disco abrasivo seleccionado. La posibilidad de que el disco abrasivo se fracture puede reducirse soportando el disco abrasivo con un reborde de disco abrasivo adecuado. El reborde del disco de corte pueden ser diferente del reborde del disco abrasivo.
5. No se permite el uso de discos abrasivos desgastados sobrantes de herramientas eléctricas de mayores dimensiones. Un disco abrasivo usado para herramientas eléctricas de gran tamaño no es adecuado para condiciones de trabajo a alta velocidad de las herramientas de menor tamaño y podría estallar.

Advertencias especiales de seguridad para operaciones de corte del disco abrasivo.

1. No "fije" el disco de corte ni ejerza demasiada presión. No corte demasiado profundo. La aplicación de excesivo esfuerzo en el disco abrasivo aumenta la carga en este al cortar, por lo que es fácil que se enrolle y quede atascado, y aumenta la posibilidad de rebote o estallido del disco abrasivo.
2. No mire al disco giratorio ni permanezca detrás de él. Cuando se retira el disco abrasivo del punto de trabajo al lado del operador, el posible rebote empujará el disco abrasivo giratorio y las herramientas eléctricas hacia el operador.
3. Cuando el disco abrasivo se atasque o se interrumpa un corte por cualquier motivo, apague la herramienta eléctrica y sujétela hasta que el disco abrasivo esté detenido por completo. Nunca trate de separar el disco de corte del punto de corte mientras el disco abrasivo todavía está en marcha, o rebotará. Investigue y adopte medidas correctivas para eliminar la causa de atoramiento del disco.
4. La operación de corte no se puede reiniciar en la pieza de trabajo. Después de que el disco abrasivo alcance la velocidad máxima, vuelva a introducirlo en el corte. Si se vuelve a arrancar la herramienta eléctrica en la pieza de trabajo, el disco abrasivo puede atascarse, salirse o rebotar.
5. Sujetar la placa o piezas de trabajo de gran tamaño puede minimizar el riesgo de que el disco abrasivo se encalle y rebote. Las piezas de trabajo grandes se caen por su propio peso. Se deben colocar soportes cerca de la línea de corte de la pieza de trabajo, y cerca del borde de la pieza de trabajo a ambos lados del disco abrasivo.
6. Tenga especial cuidado cuando realice un "corte ciego" en paredes u otras áreas ciegas. El disco abrasivo saliente puede cortar tuberías de gas o de agua, cableado eléctrico u objetos que pudieran provocar un rebote.

4 Descripción de funciones e instalación

Instrucciones de instalación

Instalación y ajuste del protector

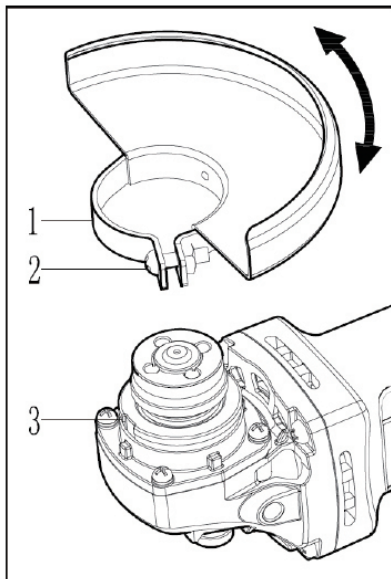

1. Protector 2. Tornillo 3. Cubierta delantera
El protector es un tipo de dispositivo de protección, que se utiliza para evitar lesiones debidas a rotura del disco abrasivo durante el funcionamiento. Cuando se instala el protector, hay que invertir la amoladora, extraer la ranura de la cubierta delantera (3) del protector (1) y ponerla en este. Ajuste la dirección del protector (1) del disco abrasivo en la dirección de la flecha según las condiciones de trabajo, y luego apriete completamente los tornillos (2) con un destornillador de estrella.

Antes de empezar a trabajar, confirme que el protector está instalado y sujeto. Afloje ligeramente el tornillo de fijación, el protector se puede girar y fijar en el ángulo de trabajo requerido, y confirme que el tornillo de fijación está totalmente apretado después de ajustar el protector.

Ensamblaje y desensamblaje del disco abrasivo

Nota:

Para evitar accidentes graves, se debe apagar la alimentación y quitar el enchufe de la toma de corriente.

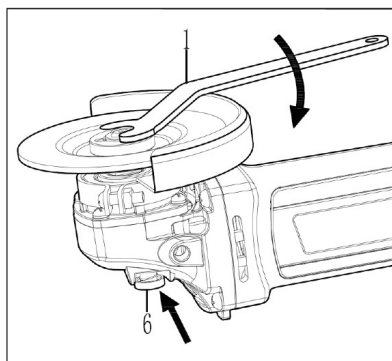
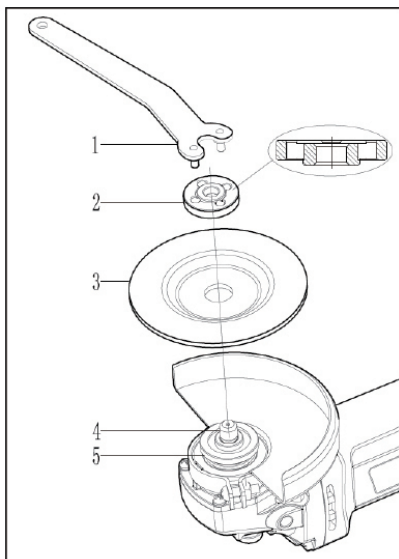

1. Llave
2. Placa de presión superior
3. Disco abrasivo de centro hundido
4. Husillo
5. Placa de presión inferior
6. Bloqueo del eje

Ensamblaje:

1. Oriente hacia arriba el husillo de la máquina;
2. Instale la placa de presión inferior (5) sobre el husillo (4);

3. Instale el saliente del disco abrasivo de centro hundido (3) sobre la placa de presión inferior (5);
4. Instale la cara convexa de la placa de presión superior (2) sobre el disco abrasivo de centro hundido (3) y enrósquela en el husillo;
5. Presione firmemente el bloqueo del eje (6) para evitar que el husillo gire, y apriete la tuerca sobre la placa de presión superior (2) en sentido horario con una llave (1) para apretar el disco abrasivo.

Nota:

Cuando instale la placa de abrasión, la parte convexa de la placa de presión superior debe mirar hacia dentro;

Desensamblaje

La secuencia de desensamblaje es opuesta a la secuencia de instalación. Para retirar el disco abrasivo, siga los pasos de instalación en sentido contrario.

Descripción de características

Cambio

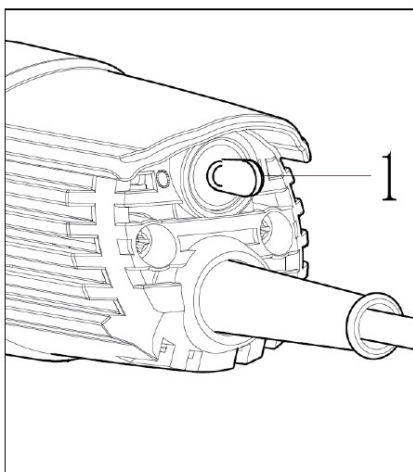

Interruptor trasero

Nota:

Antes de conectar el suministro de energía de la máquina pulidora, confirme que el suministro de energía de la máquina está apagado. ¡Compruebe que el interruptor de la herramienta funciona libremente y asegúrese de que el interruptor está apagado antes de encender!

Cuando encienda la máquina pulidora, tire de la palanca interruptor a la posición "ON" o "I". Cuando detenga la máquina, tire de la palanca interruptor a la posición "OFF" o "O".

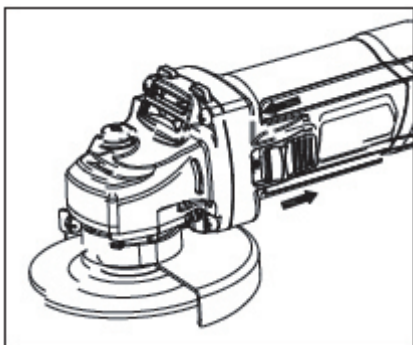

Interruptor lateral

Cuando encienda la máquina pulidora, tire de la palanca interruptor a la Posición "I". Cuando detenga la máquina, tire de la palanca interruptor a la posición "".

Operación real:

Para reducir peligros y lesiones tal como explosión y descarga eléctrica, etc. antes de la operación, compruebe si hay cables ocultos, tuberías de gas o agua en la superficie de la pieza de trabajo.

Abrasión

1. El ángulo entre el disco abrasivo y la pieza de trabajo es de aproximadamente 15 grados, y el contacto parcial rinde el mejor efecto;
2. Para evitar sobrecalentamiento, decoloración o agrietamiento de la pieza de trabajo, aplique una leve fuerza para mover adelante y atrás el cuerpo de la máquina;
3. No esmerile nunca con la cuchilla de corte;
4. Para evitar que chispas y restos de abrasión salgan disparados sobre el cuerpo del operador, seleccione una manera adecuada para sostener la máquina según el sentido de rotación del disco abrasivo.

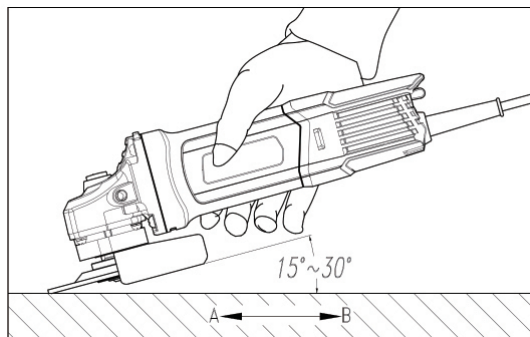

Nota:

El esmerilado de metal generará chispas. Se prohíbe estrictamente almacenar materiales combustibles dentro del alcance de dispersión de chispas para evitar fuegos.

Parámetros del producto

Nº de elemento	DL-JM100-E1	DL-JM115-E1	DL-JM125-E2
Tensión nominal	220-240 V~		
Frecuencia nominal	50-60 Hz		
Potencia nominal	750 W		
Velocidad nominal	12000 rpm		
Especificaciones	φ 100 mm	φ 115 mm	φ 125 mm
Posición del interruptor	Trasero	Lateral	Lateral
Rosca de husillo	M10	M14	M14
Clase de aislamiento	Clase II		

Advertencias

1. Use gafas de seguridad. Si se producen muchos restos o polvo, hay que llevar mascarilla y llevar siempre gafas.
2. No taladre orificios en las partes de la máquina durante el uso, que podría provocar fuga eléctrica.
3. Cuando se deja reposar la amoladora después de trabajar, primero hay que confirmar si la amoladora está totalmente parada, de lo contrario puede dañar otros elementos.
4. Si la máquina se daña debido a humedad accidental, fallo o daño natural debido a uso de larga duración, llévala a tiempo a un profesional para mantenimiento, y se usará solo tras pasar la prueba de aislamiento.
5. Asegúrese de que la entrada y la salida de aire de la máquina estén libres de materia extraña durante el uso para evitar que la máquina se caliente y dañe.

5 Solución de problemas

Fallos	Causas	Solución de problemas
--------	--------	-----------------------

El motor no funciona después de encenderlo	<ol style="list-style-type: none"> 1. Fallo de alimentación 2. Conector caído 3. Mal contacto de interruptor y fallo de acción del interruptor 4. La escobilla de carbón no contacta con la superficie del conmutador 	<ol style="list-style-type: none"> 1. Repare la fuente de alimentación 2. Compruebe todos los conectores 3. Repare o sustituya el interruptor 4. Sustituya las escobilla de carbón
Se produce un sonido anómalo y no hay rotación o rotación lenta tras encender	<ol style="list-style-type: none"> 1. Contacto de interruptor quemado 2. Atasco mecánico 	<ol style="list-style-type: none"> 1. Contacto de interruptor quemado 2. Atasco mecánico
Fuego anular o chispas grandes generadas en el conmutador	<ol style="list-style-type: none"> 1. Cortocircuito de armadura 2. Contacto deficiente entre la escobilla de carbón y el conmutador 3. La superficie del conmutador no está lisa y limpia 	<ol style="list-style-type: none"> 1. Repare o sustituya la armadura 2. Sustituya las escobilla de carbón 3. Retire artículos diversos para que la superficie del conmutador esté lisa y limpia
Rotación lenta y sonido durante el funcionamiento	<ol style="list-style-type: none"> 1. Placa de abrasión dañada 2. La placa de abrasión toca el refuerzo 	<ol style="list-style-type: none"> 1. Sustituya la placa de abrasión 2. Vuelva a seleccionar el punto de operación

Observaciones: No se permite a personal no profesional desarmar la máquina para el mantenimiento, lo que puede provocar el fallo de la máquina debido a un mantenimiento inadecuado.

6 Descripción de los accesorios

Accesorios:

Protector x1 Llave x1 Escobilla de carbón x2

7 Mantenimiento y servicio

Mantenimiento y limpieza

1. Antes de reparar la herramienta eléctrica o cambiar piezas y el implemento, asegúrese de desconectar el enchufe de la toma de corriente.
 2. La herramienta eléctrica y las holguras de ventilación deben mantenerse limpias para mejorar la calidad y la seguridad del trabajo.
 3. Si la cubierta antipolvo se daña, debe sustituirse inmediatamente. Es mejor confiar en atención al cliente de nuestra empresa para sustituirlo. Después de cada operación, debe limpiarse la junta de la herramienta.
 4. La herramienta eléctrica producida por nuestra empresa se comprueba estrictamente en cuanto a calidad. Si la máquina aun así se rompe, llévela a un departamento de atención al cliente autorizado para su reparación.
 5. Cuando se maneja la herramienta eléctrica, preste atención a la dirección de corte, y la dirección de pulido de la herramienta debe ser opuesta a la dirección de rotación de la herramienta.
- Al solicitar y pedir piezas, asegúrese de proporcionar el número de modelo de las piezas de la máquina.

Eliminación de residuos

Maquinaria dañada, implementos y materiales de embalaje desechables deben reciclarse de manera respetuosa al medio ambiente.

Consultas de servicio y cliente

Para la garantía, reparación o sustitución de piezas tales como dibujos de despiece de la máquina e información sobre repuestos, consulte a un distribuidor cualificado.

Tarjeta de garantía del producto

Estimados usuarios:

Gracias por comprar nuestros productos. Con el fin de garantizar su beneficio, los usuarios que compran nuestros productos pueden ponerse en contacto con el distribuidor local o las estaciones de reparación especificadas con factura(s) y tarjeta(s) de garantía si el producto falla debido a problemas de calidad.

Aviso de garantía:

1. De _____ (Año/Mes/Día) a _____ (Año/Mes/Día), Si la falla ocurre durante el uso normal, nuestra compañía ofrecerá garantía gratuita, reemplazo de piezas y otros servicios de acuerdo con la situación de la falla.
2. Esta tarjeta de garantía y la factura de compra son el comprobante del servicio posventa proporcionado por nuestra empresa a los clientes. La tarjeta debe detallarse solo después de completar el siguiente formulario y colocar el sello oficial del distribuidor.
3. En los siguientes casos, el servicio de garantía gratuito no será válido y se exigirán tarifas de mantenimiento:
 - (1) Exceder la fecha de vencimiento.
 - (2) Fallo o daño causado por no seguir los requisitos del manual del producto o un mantenimiento o almacenamiento inadecuados.
 - (3) Fallo o daño causado por el desmontaje, la reparación o la modificación del producto sin el permiso de nuestra empresa.
 - (4) Avería de la máquina o daños causados por fuerza mayor.
 - (5) Accesorios consumibles.

Esta tarjeta se emite con el producto. Una tarjeta por máquina; para garantizar que pueda disfrutar plenamente del derecho al servicio de garantía gratuito proporcionado por la empresa, guarde esta tarjeta debidamente, la pérdida no será reemplazada.

Fecha de compra: _____ (Año/Mes/Día)

Certificado de producto

Inspector:

01

Fecha de fabricación:

NINGBO DELI TOOLS CO., LTD.
No. 128 Chezhan West Road, Huangtan Town,
Ninghai County, Ningbo, Zhejiang, China
delitoolsglobal@nbdeli.com
www.delitoolsglobal.com
+86 574 87562689
MADE IN CHINA



Содержание

1. Схематическое изображение угловой шлифовальной машины	39
2. Общие предупреждения по технике безопасности при работе с электроинструментами.....	40
3. Общие меры предосторожности при работе с угловой шлифовальной машиной	41
4. Описание установки и функционирования	44
5. Устранение неисправностей.....	48
6. Описание насадки	48
7. Техническое и сервисное обслуживание	48

1 Схематическое изображение угловой шлифовальной машины

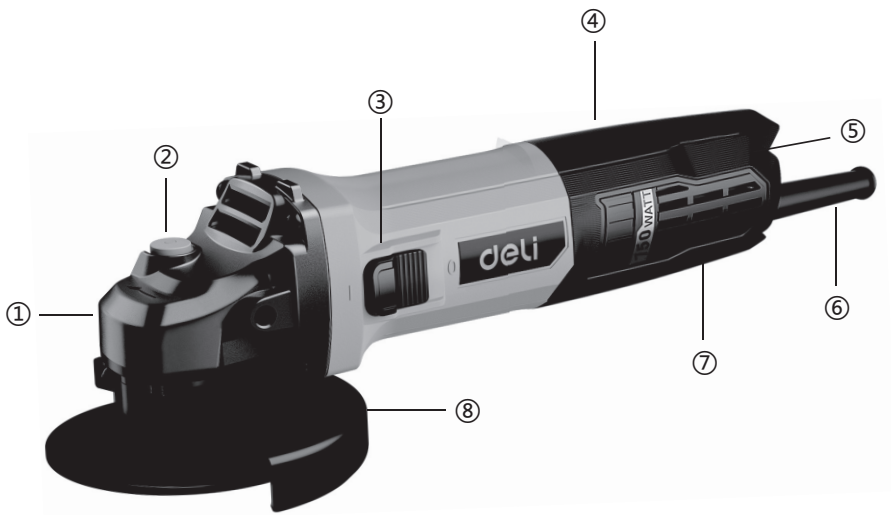

Это схематическое изображение приведено только для справки
Внешний вид инструмента варьируется в зависимости от модели, реальное изделие имеет преимущественную силу!

Серийный номер	Наименование	Серийный номер	Наименование
①	Кожух головки	⑤	Задний выключатель
②	Самозажимная крышка	⑥	Оболочка кабеля
③	Боковой выключатель	⑦	Задняя крышка
④	Угольная щетка	⑧	Кожух

2 Общие предупреждения по технике безопасности при работе с электроинструментами



Предупреждения

Прочтите все предупреждения и инструкции. Несоблюдение следующих предупреждений и инструкций может привести к поражению электрическим током, возгоранию и/или тяжелой травме. Сохраните все предупреждения и инструкции для справки.

Во всех следующих предупреждениях термин «электроинструмент» относится к электроинструментам, работающим от электросети (проводным), или аккумуляторным (беспроводным) электроинструментам.

Техника безопасности на рабочем месте

1. Поддерживайте на рабочем месте чистоту и хорошее освещение. Хаотично расположенные и темные места могут стать причиной несчастных случаев.
2. Не используйте электроинструмент во взрывоопасной среде, например в среде с легковоспламеняющимися жидкостями, газом или пылью. Искры от электроинструмента могут стать причиной воспламенения пыли или газа.
3. Во время работы с электроинструментом не позволяйте детям и посторонним лицам приближаться к месту работы. Недостаток концентрации может привести к потере контроля над инструментом.

Электробезопасность

1. Вилка электроинструмента должна соответствовать розетке. Вилку ни в коем случае нельзя модифицировать. Для электроинструмента, подлежащего заземлению, нельзя использовать никакие переходные вилки. Немодифицированные вилки и соответствующие розетки снизят риск поражения электрическим током.
2. Избегайте прикосновения к заземленным поверхностям, таким как трубы, радиаторы и холодильники. При заземлении тела существует повышенный риск поражения электрическим током.
3. Защищайте электроинструмент от воздействия дождя или сырости. Попадание воды в электроинструмент повышает риск поражения электрическим током.
4. Избегайте нецелевого использования электрических проводов. Никогда не используйте электрические провода для переноски, перемещения или отключения

электроинструмента. Держите провод вдали от источников тепла, масла, острых краев и движущихся частей. Поврежденные или запутанные провода увеличивают риск поражения электрическим током.

5. При работе с электроинструментом вне помещения используйте удлинитель, подходящий для использования на улице, что снизит риск поражения электрическим током.
6. Если невозможно избежать эксплуатации электроинструмента во влажной среде, используйте источник электроэнергии, оборудованный устройством защитного отключения (УЗО). Использование УЗО может снизить риск поражения электрическим током.

Личная безопасность

1. Будьте внимательны. Обращайте внимание на то, что делаете, и сохраняйте ясную голову при работе с электроинструментом. Не работайте с электроинструментом, если вы утомлены, находитесь в состоянии алкогольного, наркотического опьянения или под воздействием лекарственных средств. Момент небрежности при обращении с электроинструментом может привести к серьезной травме.
2. Используйте средства индивидуальной защиты. Всегда надевайте защитные очки и средства безопасности. Использование такого оборудования, как пылезащитные маски, нескользящая защитная обувь, каски, средства защиты органов слуха и т. д., при соответствующих условиях может снизить риск получения травм.
3. Примите меры к предотвращению случайного включения. Перед подключением источника питания и/или аккумулятора, взятием в руки или транспортировкой инструмента убедитесь, что выключатель находится в положении «ВЫКЛ.». Если положить палец на включенный выключатель или вставить вилку в розетку, когда выключатель включен, это может привести к опасной ситуации.
4. Перед включением электроинструмента снимите все регулировочные или гаечные ключи. Гаечный ключ, оставленный на вращающихся частях электроинструмента, может привести к травме.
5. Не вытягивайте руки слишком сильно. Всегда обращайте внимание на свою опору и соблюдайте равновесие. Это необходимо, чтобы можно было хорошо контролировать электроинструмент в непредвиденных ситуациях.
6. Одевайтесь надлежащим образом. Не носите свободную одежду и украшения. Держите одежду, перчатки и волосы на расстоянии

от движущихся частей. Свободная одежда, принадлежности и длинные волосы могут попасть в движущиеся части.

7. Если предусмотрено приспособление для соединения с устройством удаления стружки или сбора пыли. Обеспечьте надлежащее соединение и правильное использование. Применение этих устройств может снизить опасность, вызванную пылью.
8. Не относитесь к этому легкомысленно и не игнорируйте правила техники безопасности при работе с инструментом только потому, что используете его после частого использования. Одно неосторожное действие может привести к серьезной травме.

Использование электроинструмента и меры предосторожности

1. Не используйте электроинструмент не по назначению. Используйте соответствующий электроинструмент в соответствии с областью применения. Использование надлежащим образом спроектированного электроинструмента с номинальными параметрами поможет работать более эффективно и безопасно.
2. Если с помощью выключателя нельзя включить или выключить питание инструмента, электроинструмент нельзя использовать. Электроинструмент, которым нельзя управлять с помощью выключателя, опасен и подлежит ремонту.
3. Отключайте электроинструмент от зарядного устройства перед выполнением любых регулировок, заменой насадок или хранением. Данная мера предосторожности снижает риск случайного включения инструмента.
4. Храните электроинструмент в недоступном для детей месте; сотрудник, работающий с электроинструментом, должен быть знаком с инструментом и изучить данные инструкции. Электроинструмент в руках неподготовленных пользователей представляет опасность.
5. Поддерживайте электроинструмент и насадку в рабочем состоянии. Проверьте отклонение установки или заклинивание движущихся частей, повреждения частей и другие условия, влияющие на работу электроинструмента. Любое повреждение должно быть устранено перед использованием электроинструмента. Многие несчастные случаи происходят из-за ненадлежащего обслуживания электроинструмента.
6. Правильно обслуживаемый режущий инструмент с острыми режущими кромками режет заедает, и им легче управлять.
7. Используйте электроинструмент, принадлежности, режущий инструмент

- и т. д. в соответствии с инструкциями, требованиями к конкретной модели электроинструмента с учетом условий эксплуатации, выполняемой работы и т. д. Если электроинструмент используется не в соответствии с требованиями, это может привести к возникновению опасной ситуации.
8. Держите рукоятку и поверхность захвата сухими, чистыми и обезжиренными. В случае несчастного случая скользкая ручка не гарантирует надежного удержания и контроля инструмента.

Техническое обслуживание и ремонт

Ремонт электроинструмента должен выполнять профессиональный обслуживающий персонал с использованием тех же запасных частей. Это обеспечит безопасность ремонтируемого электроинструмента.

Носите беруши. Воздействие шума может привести к ухудшению слуха.

Используйте вспомогательную рукоятку, входящую в комплект инструмента. Неправильная эксплуатация может привести к получению травм.

Скрытая линия или ее собственный гибкий провод могут быть затронуты при резке с помощью принадлежности, поэтому при работе в этом положении инструмент следует удерживать за изолированную удерживающую поверхность. Режущие принадлежности, соприкасающиеся с токонесущими проводами, могут электризовать открытые металлические части инструмента и вызвать поражение оператора электрическим током.

3 Общие правила безопасности при работе с угловой шлифовальной машиной

Общие меры предосторожности при работе с угловой шлифовальной машиной

1. Этот электроинструмент выполняет функции шлифовальной машины для резки и шлифования. Прочитайте все предупреждения по технике безопасности, инструкции, схемы и правила, прилагаемые к электроинструменту. Несоблюдение следующих инструкций может привести к поражению электрическим током, возгоранию и/или серьезной травме.
2. Не рекомендуется использовать этот электроинструмент для таких операций, как очистка и полировка. Электроинструмент

- может стать причиной опасных ситуаций и получения травм, если он не используется в соответствии с указанными функциями.
3. Следует использовать только специально разработанные принадлежности, рекомендованные производителем инструмента. В противном случае они могут не обеспечить безопасность после установки на инструмент.
 4. Номинальная скорость насадки должна соответствовать максимальной скорости, указанной на электроинструменте. При работе на скорости выше номинальной скорости принадлежность лопнет, что приведет к разбрызгиванию.
 5. Наружный диаметр и толщина насадки должны соответствовать номинальной мощности электроинструмента. Неправильные размеры крепления приведут к недостаточному уровню защиты или контролю.
 6. Размер отверстия вала шлифовального круга, фланцевой пластины, подушки спинки или любого другого приспособления должен подходить для установки на шпиндель электроинструмента. Приспособление с отверстиями вала, которые не соответствуют монтажным деталям электроинструмента, не будет иметь надлежащую устойчивость, что вызовет чрезмерную вибрацию и потерю контроля.
 7. Не используйте поврежденную насадку. Перед каждым использованием проверяйте насадку, например, нет ли на шлифовальном круге осколков и трещин, нет ли на подушке спинки трещин, разрывов или чрезмерного износа, не ослаблена ли проволочная щетка и не сломана ли проволока. Если электроинструмент или насадка упали, проверьте их на наличие повреждений и при необходимости установите неповрежденную насадку. После проверки и установки насадки не допускайте присутствия людей в области вращения насадки и дайте электроинструменту поработать на максимальной скорости без нагрузки в течение 1 мин. Поврежденная насадка обычно ломается во время этого теста.
 8. Всегда используйте средства индивидуальной защиты. Используйте маску и защитные очки по мере необходимости. При необходимости надевайте респиратор, средства защиты органов слуха, перчатки и рабочий фартук, которые могут заблокировать мелкие абразивные частицы или фрагменты детали. Щиток для защиты глаз должен блокировать летящие частицы, образующиеся при различных операциях. Пылезащитная маска или респиратор должны быть способны фильтровать частицы, образующиеся в процессе работы. Длительное воздействие шума высокой интенсивности может привести к потере слуха.
 9. Следите, чтобы посторонние находились на безопасном расстоянии от рабочей зоны. Любой человек, входящий в рабочую зону, должен носить средства индивидуальной защиты. Части рабочих деталей или сломанные насадки могут вылететь и травмировать людей, находящихся поблизости от рабочей зоны. Соприкосновение режущего инструмента с токонесущими проводами может привести к электризации открытых металлических частей электроинструмента и поражению оператора электрическим током.
 10. В местах эксплуатации, где режущая насадка может перерезать скрытые провода или собственные провода, электроинструмент можно держать только за изолирующую удерживающую поверхность. Соприкосновение режущего инструмента с токонесущими проводами может привести к электризации открытых металлических частей инструмента и поражению оператора электрическим током.
 11. Держите шнур подальше от вращающейся насадки. Неправильное управление может привести к перерезанию или наматыванию шнура, в результате чего рука или локоть оператора могут быть втянуты во вращающуюся насадку.
 12. Не кладите электроинструмент на любую поверхность до тех пор, пока насадка полностью не прекратит движение. Вращающаяся насадка может зацепить поверхность, что вызовет потерю контроля над электроинструментом.
 13. Не включайте электроинструмент во время его переноски. Случайный контакт с вращающейся насадкой может привести к запутыванию одежды и получению травм.
 14. Регулярно очищайте вентиляционные отверстия электроинструмента. Вентилятор двигателя будет засасывать пыль в корпус, слишком большое количество металлического порошка может привести к поражению электрическим током.
 15. Не используйте электроинструмент вблизи легковоспламеняющихся материалов, которые могут воспламениться от искр.
 16. Не используйте насадки, для которых требуются охлаждающие жидкости. Вода или другие охлаждающие жидкости могут вызвать электрокоррозию или поражение электрическим током.

Предупреждения об отскоке и соответствующие меры предосторожности

Отскок относится к внезапной силе реакции, создаваемой застрявшим или закрученным вращающимся шлифовальным кругом, подушкой спинки, стальной проволоочной щеткой или другой насадкой. Блокировка или закручивание приведут к быстрой блокировке вращения насадки, а затем вышедший из-под контроля электроинструмент будет производить движение, противоположное направлению вращения насадки в точке блокировки.

Например, если шлифовальный круг прокручивается или застревает в детали, край шлифовального круга, выступающий в точку застревания, может войти в поверхность материала и вызвать выскальзывание или отскок шлифовального круга. Шлифовальный круг может отлететь в сторону оператора или от него в зависимости от направления движения шлифовального круга в точке застревания. При этом шлифовальный круг также может разрушиться.

Отскок является результатом неправильного использования электроинструмента и/или неправильных рабочих процедур или условий, которых можно избежать, приняв следующие профилактические меры.

1. Оператор должен крепко держать электроинструмент, чтобы тело и рука находились в правильном положении и не поддавались отдаче. В любое время следует использовать любую вспомогательную рукоятку для максимального контроля силы отскока или крутящего момента при запуске. Надлежащие меры предосторожности помогут оператору контролировать реактивный момент или силу отскока.
2. Никогда не подносите руки к вращающимся насадкам. Насадка может отскочить и травмировать руки.
3. Не стойте в местах, куда может переместиться электроинструмент при отскоке. Отскок приведет к тому, что инструмент будет двигаться против направления вращения шлифовального круга в точке контакта.
4. Будьте осторожны при работе с острыми углами, острыми кромками и т. д. Избегайте отскока и захвата насадки. Острые углы, острые кромки и вибрация способствуют захвату вращающейся насадки и вызывают отскок.
5. Не устанавливайте пильную цепь, диск для резбы по дереву или зубчатый пильный диск, которые могут привести к частым отскокам и потере контроля.

Специальные указания по технике безопасности при шлифовании и резке с использованием шлифовальных кругов

1. Используйте только рекомендованные типы шлифовальных кругов и защитный кожух, специально предназначенный для выбранного шлифовального круга. Шлифовальные круги, не предназначенные для электроинструментов, не могут быть полностью защищены и являются небезопасными.
2. Защитный кожух должен быть надежно установлен на электроинструменте и размещен наиболее безопасным образом, чтобы оператор мог видеть только минимальную часть шлифовального круга. Кожух защищает оператора от опасности разлета фрагментов шлифовального круга и случайного контакта с ним.
3. Шлифовальный круг должен использоваться только по рекомендованному назначению. Например, не выполняйте шлифовку боковой поверхностью отрезного круга. Усилие, приложенное к боковой поверхности шлифовального круга, может привести к его разрушению.
4. Всегда используйте неповрежденный фланец шлифовального круга соответствующих размера и формы для выбранного шлифовального круга. Вероятность разрушения шлифовального круга можно снизить, зафиксировав его соответствующим фланцем. Фланец отрезного круга может отличаться от фланца шлифовального круга.
5. Не допускается использование изношенных шлифовальных кругов, оставшихся от электроинструментов большого размера. Шлифовальный круг, используемый для электроинструментов большого размера, не подходит для высокоскоростных условий работы малогабаритных инструментов и может разрушиться.

Особые указания по технике безопасности при выполнении операций резки шлифовальным кругом

1. Не зажимайте шлифовальный круг и не давите на него слишком сильно. Не делайте слишком глубоких пропилов. Чрезмерное давление на шлифовальный круг увеличивает нагрузку на него во время резки, из-за чего он легко прокручивается или застревает, а также увеличивает вероятность отскока или разрушения шлифовального круга.
2. Не становитесь лицом к вращающемуся кругу и не стойте за ним. Когда шлифовальный

круг отводится от рабочей точки рядом с оператором, возможный отскок будет толкать вращающийся шлифовальный круг и электроинструмент в сторону оператора.

3. Если шлифовальный круг застрял или резка прервалась по какой-либо причине, выключите электроинструмент и удерживайте его до полной остановки шлифовального круга. Никогда не пытайтесь извлечь шлифовальный круг из реза, когда он еще вращается, иначе произойдет отскок. Выясните причину заедания круга и примите меры по ее устранению.
4. Операцию резки нельзя возобновлять в обрабатываемой детали. После того как шлифовальный круг наберет полную скорость, осторожно повторите резку.

Если перезапустить электроинструмент в обрабатываемой детали, шлифовальный круг может заклинить, повернуться или отскочить.

5. Поддержка плиты или заготовок больших размеров может свести к минимуму риск заедания и отскока шлифовального круга. Большие заготовки опускаются под действием собственного веса. Опоры должны располагаться у линии реза заготовки и у краев заготовки с обеих сторон шлифовального круга.
6. Будьте особенно осторожны при «слепой резке» в стенах или других невидимых местах. Выступающий шлифовальный круг может перерезать газовую или водопроводную трубу, электрический провод или предмет, который вызовет отскок.

4 Сборка и описание функций

Инструкция по сборке

Установка защитного кожуха и его регулировка

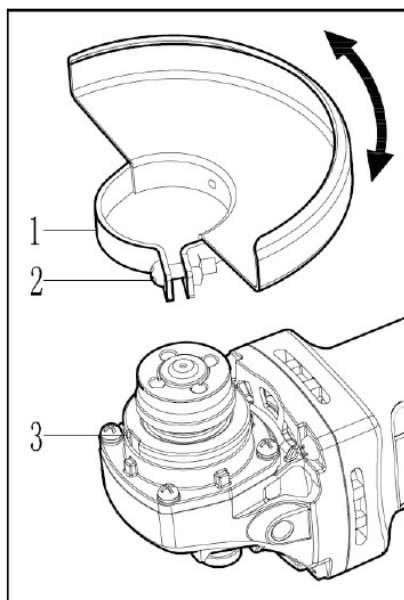

1. Защитный кожух 2. Винт 3. Передняя крышка
Защитный кожух — это своего рода защитное устройство, которое используется для предотвращения травм из-за разрушения шлифовального круга во время работы. При установке защитного кожуха переверните угловую шлифовальную машину, найдите паз в передней крышке (3) для установки защитного кожуха (1) и вставьте в него защитный кожух (1). Отрегулируйте положение защитного кожуха шлифовального круга (1) в направлении стрелки в соответствии с условиями работы, а затем полностью затяните винты (2) с помощью крестообразной отвертки.

Перед началом работы убедитесь, что защитный кожух установлен и зафиксирован. Слегка ослабьте установочный винт, чтобы можно было повернуть и зафиксировать защитный кожух под требуемым рабочим углом, и проверьте, полностью ли затянут установочный винт после регулировки кожуха.

Установка и снятие шлифовального круга

Примечание.

Во избежание серьезных травм необходимо выключить питание и вынуть вилку шнура питания из розетки.

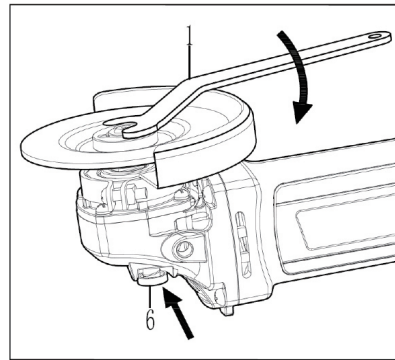
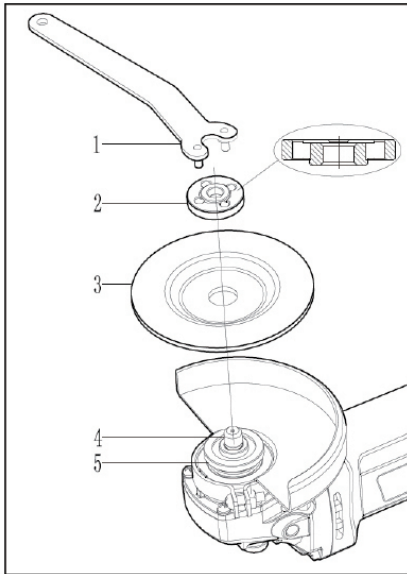

1. Гаечный ключ
2. Верхний зажимной фланец
3. Шлифовальный круг с углублением в центре
4. Шпиндель
5. Нижний зажимной фланец
6. Кнопка блокировки вала

Установка:

1. Поверните шпиндель шлифовальной машины вверх.
2. Установите нижний зажимной фланец (5) на шпиндель (4).
3. Установите выступ шлифовального круга с углублением в центре (3) в нижний зажимной фланец (5).
4. Установите выпуклую поверхность верхнего зажимного фланца (2) на шлифовальный круг с углублением в центре (3) и наверните его на шпиндель.
5. Сильно нажмите на кнопку блокировки вала (6), чтобы предотвратить вращение шпинделя, и затяните гайку на верхнем зажимном фланце (2) по часовой стрелке с помощью ключа (1), чтобы зафиксировать шлифовальный круг.

Примечание.

При установке шлифовального круга выпуклая часть верхнего зажимного фланца должна быть обращена внутрь.

Снятие

Последовательность снятия противоположна последовательности установки. При снятии шлифовального круга выполните действия по установке в обратном порядке.

Описание функций

Включение/выключение

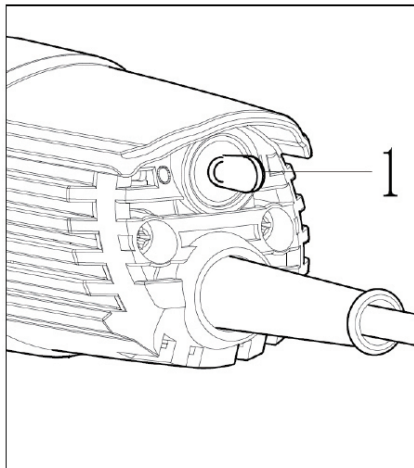

Задний выключатель

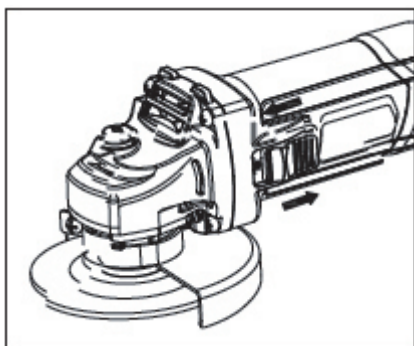

Боковой выключатель

Примечание.

Перед подключением питания шлифовальной машины убедитесь, что источник питания выключен. Убедитесь, что выключатель инструмента перемещается свободно, и перед включением убедитесь, что он выключен!

При запуске шлифовальной машины переместите рычажок переключателя в положение «ON» (ВКЛ.) или «1». При остановке машины переместите рычажок переключателя в положение «OFF» (ВЫКЛ.) или «0».

При запуске шлифовальной машины переместите рычажок переключателя в положение «1».

При остановке машины переместите рычажок переключателя в положение «0».

Выполнение работы:

Для снижения опасностей и предотвращения травм из-за взрыва, поражения электрическим током и т. д. перед работой проверьте, нет ли на обрабатываемой поверхности скрытых проводов, газовых и водопроводных труб!

Шлифование

1. Угол между шлифовальным кругом и заготовкой составляет около 15 градусов, а неплотный контакт обеспечивает наилучший эффект.
2. Во избежание перегрева, обесцвечивания или растрескивания обрабатываемой детали, для перемещения корпуса машины вперед-назад прилагайте небольшое усилие.
3. Никогда не затачивайте режущее лезвие.
4. Чтобы искры и шлифовальная стружка не попадали на тело оператора, выбирайте подходящий способ удержания машины в зависимости от направления вращения шлифовального круга.

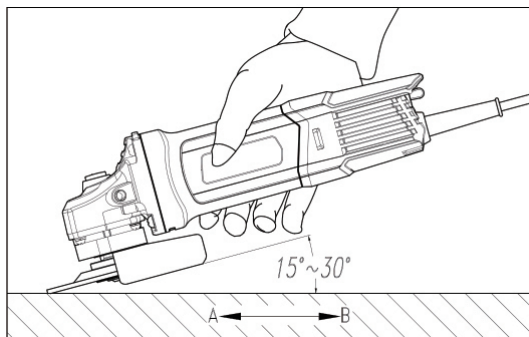

Примечание.

При шлифовании металла образуются искры. Во избежание пожара категорически запрещается хранить горючие материалы в зоне разлета искр!

Характеристики изделия

Параметр	DL-JM100-E1	DL-JM115-E1	DL-JM125-E2
Номинальное напряжение	220–240 В пер. тока		
Номинальная частота	50–60 Гц		
Номинальная мощность	750 Вт		
Номинальная скорость вращения	12 000 об/мин		
Спецификации	Ф 100 мм	Ф 115 мм	Ф 125 мм
Расположение выключателя	Сзади	Сбоку	Сбоку
Резьба шпинделя	M10	M14	M14
Класс изоляции	Класс II		

⚠ Предупреждения

1. Используйте защитные очки. При большом количестве мусора или пыли надевайте респиратор и всегда пользуйтесь защитными очками.
2. Не сверлите отверстия в деталях машины во время использования, это может привести к утечке электрического тока.
3. Опуская угловую шлифовальную машину после работы, сначала убедитесь, что она полностью остановлена, иначе можно повредить другие предметы.
4. Если машина повреждена в результате случайного попадания влаги, падения или естественного повреждения в результате длительного использования, поручите ее своевременное обслуживание профессионалам, машину можно использовать только после прохождения испытания на прочность изоляции.
5. Во избежание нагрева и повреждения машины следите за тем, чтобы во входном и выходном воздушных отверстиях не было посторонних предметов.

5 Выявление и устранение неисправностей

Неисправности	Причины	Устранение неисправностей
Двигатель не работает после включения питания	<ol style="list-style-type: none">1. Отсутствие питания2. Выпал соединитель3. Плохой контакт выключателя или его неисправность4. Угольная щетка не соприкасается с поверхностью коллектора	<ol style="list-style-type: none">1. Отремонтируйте источник питания2. Проверьте все соединители3. Отремонтируйте или замените выключатель4. Замените угольную щетку
Ненормальный звук, отсутствие вращения или медленное вращение после включения питания	<ol style="list-style-type: none">1. Подгорели контакты выключателя2. Механическое заедание	<ol style="list-style-type: none">1. Подгорели контакты выключателя2. Механическое заедание
Кольцевой огонь или крупные искры, образующиеся на коллекторе	<ol style="list-style-type: none">1. Короткое замыкание якоря2. Плохой контакт между угольной щеткой и коллектором3. Поверхность коллектора не гладкая и не чистая	<ol style="list-style-type: none">1. Отремонтируйте или замените якорь2. Замените угольную щетку3. Удалите все загрязнения, чтобы сделать поверхность коллектора гладкой и чистой
Медленное вращение и шум во время работы	<ol style="list-style-type: none">1. Поврежден шлифовальный круг2. Шлифовальный круг касается элементов конструкции	<ol style="list-style-type: none">1. Замените шлифовальный круг2. Повторно выберите точку обработки

Примечания: непрофессиональному персоналу запрещается разбирать машину для обслуживания, что может привести к ее выходу из строя из-за неправильного выполнения обслуживания.

6 Описание принадлежностей

Принадлежности:

Защитный кожух — 1 шт., гаечный ключ — 1 шт., угольная щетка — 2 шт.

7 Техническое и сервисное обслуживание

Техническое обслуживание и очистка

1. Перед ремонтом электроинструмента или заменой деталей и насадок обязательно вынимайте вилку из розетки.
 2. Для повышения качества и безопасности работы необходимо поддерживать чистоту электроинструмента и вентиляционных зазоров.
 3. Если пылезащитная крышка повреждена, ее необходимо немедленно заменить. Лучше всего доверить ее замену службе поддержки клиентов нашей компании. После каждого использования необходимо очищать соединения инструмента.
 4. Электроинструмент, производимый нашей компанией, проходит строгий контроль качества. Если инструмент все же вышел из строя, отправьте его в наш авторизованный сервисный центр для ремонта.
 5. При работе с инструментом обращайте внимание на направление резания, а направление нажатия на инструмент должно быть противоположно направлению вращения.
- При запросе и заказе запасных частей обязательно указывайте номер детали машины.

Утилизация отходов

Поврежденная машина, насадки и отходы упаковочных материалов должны быть утилизированы экологически безопасным способом.

Сервисное обслуживание и консультирование клиентов

По вопросам гарантии, ремонта или замены деталей, например чертежей узлов машины и информации о запасных частях, обращайтесь к квалифицированному дилеру.

Гарантийный талон продукта

Уважаемые пользователи!

Благодарим вас за приобретение нашей продукции. Если приобретенное вами изделие вышло из строя из-за проблем с качеством, вы можете обратиться к местному дистрибьютору или в указанные пункты ремонта, приложив счет-фактуру и гарантийные талоны.

Гарантийное уведомление:

1. От _____ (год/месяц/день) до _____ (год/месяц/день), Если выход из строя произошел при обычном использовании, наша компания предоставит бесплатную гарантию, замену деталей и другие услуги в зависимости от характера поломки.
2. Настоящий гарантийный талон и счет-фактура являются ваучером послепродажного обслуживания, предоставляемого нашей компанией клиентам. Вносить данные в талон следует только после заполнения следующей формы и скрепления официальной печатью дистрибьютора.
3. При возникновении одного из следующих случаев бесплатное гарантийное обслуживание является недействительным и взимается плата за ремонт:
 - (1) Истек срок службы изделия.
 - (2) Неисправность или повреждение вызванные несоблюдением требований руководства по эксплуатации изделия, техническому обслуживанию или неправильными условиями хранения.
 - (3) Неисправность или повреждение вызванные разборкой, ремонтом или модификацией изделия без разрешения нашей компании.
 - (4) Поломка или повреждение изделия, вызванные форс-мажорными обстоятельствами.
 - (5) Расходные материалы и принадлежности.

Настоящий талон выдан вместе с изделием. Один талон на одно изделие. Чтобы в полной мере воспользоваться правом на бесплатное гарантийное обслуживание, предоставляемое компанией, необходимо сохранить талон в целостности, утерянный талон замене не подлежит.

Дата покупки: _____ (год/месяц/день)

Сертификат продукции

Контролирующий орган:

01

Дата производства:

NINGBO DELI TOOLS CO., LTD.
No. 128 Chezhan West Road, Huangtan Town,
Ninghai County, Ningbo, Zhejiang, China
delitoolsglobal@nbdeli.com
www.delitoolsglobal.com
+86 574 87562689
MADE IN CHINA



بطاقة ضمان المنتج

المفتش:

01

تاريخ التصنيع:



NINGBO DELI TOOLS CO., LTD.
No. 128 Chezhan West Road, Huangtan Town,
Ninghai County, Ningbo, Zhejiang, China
delitoolsglobal@nbdeli.com
www.delitoolsglobal.com
+86 574 87562689
MADE IN CHINA

بطاقة ضمان المنتج

أعزائي المستخدمين:

شكراً لاختياركم منتجنا لضمان حصولكم على أقصى استفادة ممكنة، يمكن لعملائنا الاتصال بالوكيل المحلي أو بمحطات الصيانة المحددة عند حدوث أي عيوب في المنتج بسبب مشاكل في الجودة، وذلك باستخدام فاتورة الشراء وبطاقة الضمان.

إشعار الضمان:

1. من _____ (اليوم/ الشهر/ السنة) إلى _____ (اليوم/ الشهر/ السنة)، لضمان رضاكم، سنقدم شركتنا ضماناً مجانياً واستبدال القطع وأعمال الصيانة الأخرى عند حدوث أي عطل أثناء الاستخدام العادي، وذلك بما يتناسب مع طبيعة العطل المحدد.
2. تعد بطاقة الضمان هذه وفاتورة الشراء إثباتاً لخدمة ما بعد البيع التي تقدمها شركتنا للعملاء. يمكن تقديم طلب الحصول على بطاقة الضمان من خلال ملء النموذج التالي ووضع الختم الرسمي من قبل الموزع.
3. لن يتم تقديم خدمات الصيانة مجاناً ويتوجب دفع رسومها كاملة في حالة وجود إحدى الحالات التالية:
 - (1) تجاوز تاريخ الانتهاء؛
 - (2) غطل أو تلف المنتج نتيجة عدم اتباع متطلبات دليل المنتج أو الصيانة أو التخزين الصحيح؛
 - (3) الغطل أو التلف الناتج عن تفكيك أو إصلاح أو تعديل المنتج بدون إذن من شركتنا؛
 - (4) العطل أو التلف الناتج عن القوة القاهرة؛
 - (5) الملحقات الاستهلاكية.

يتم إصدار هذه البطاقة مع المنتج. يرجى الاحتفاظ بطاقة ضمان المنتج بشكل صحيح، حيث تضمن هذه البطاقة حق الاستفادة من الخدمة المجانية للضمان التي تقدمها الشركة، علماً بأنه لا يمكن استبدالها في حالة الفقد.

تاريخ الشراء: _____ (اليوم/ الشهر/ السنة)

استكشاف الأخطاء وإصلاحها	الأسباب	الأخطاء
<ol style="list-style-type: none"> 1. أصلح مصدر التيار الكهربائي 2. افحص جميع الموصلات 3. أصلح المفتاح أو استبدله 4. استبدل فرش الكربون 	<ol style="list-style-type: none"> 1. عطل في مصدر التيار الكهربائي 2. منقطع الموصل 3. ملامس المفتاح سيء أو حدوث عطل بالمفتاح 4. الفرشاة الكربونية غير ملائمة لسطح المبادل 	لا تعمل الماكينة بعد تشغيلها.
<ol style="list-style-type: none"> 1. احترق ملامس المفتاح. 2. حدث التصاق ميكانيكي 	<ol style="list-style-type: none"> 1. احترق ملامس المفتاح. 2. حدث التصاق ميكانيكي 	يصدر صوت غير عادي ولا يحدث دوران أو أن الدوران بطيء بعد التشغيل
<ol style="list-style-type: none"> 1. أصلح عضو الإنتاج 2. استبدل فرش الكربون 3. أزل الفتات لجعل سطح المبادل أملس ونظيف. 	<ol style="list-style-type: none"> 1. حدوث دائرة القصر في عضو الإنتاج 2. التلامس بين الفرشاة الكربونية والمبادل سيء 3. سطح المبادل غير أملس وغير نظيف 	تتولد نار حلقية أو شرارات كبيرة على المبادل.
<ol style="list-style-type: none"> 1. استبدل لوحة التجليخ 2. أعد اختيار نقطة التشغيل 	<ol style="list-style-type: none"> 1. لوحة التجليخ تالفة 2. تلمس لوحة التجليخ مواد الدعم 	الدوران بطيء و يصدر صوت أثناء التشغيل

ملاحظات: لا يتم السماح لغير المحترفين بفك وإصلاح الماكينة الذي قد يتسبب في تعرضها للعطل نتيجة للصيانة غير الصحيحة.

6 وصف الملحقات

الملحقات:

واقي 1x مفتاح الربط 1x فرشاة الكربون 2x

7 الصيانة والخدمة

الصيانة والتنظيف

1. قبل إصلاح أداة الطاقة أو تغيير أجزائها والملحقات، تأكد من إزالة القابس من المقبس.
2. يجب الحفاظ على نظافة أداة الطاقة وفتحات التهوية لتحسين جودة وسلامة العمل.
3. في حالة تلف كابل التيار الرئيسي، يجب استبداله بكابل تيار رئيسي خاص. من الأفضل تكليف خدمة العملاء الخاصة بالشركة باستبداله. يجب تنظيف وصلة الأداة بعد كل تشغيل.
4. إن أداة الطاقة التي أنتجتها شركتنا تخضع لفحص صارم لتحقيق الجودة. في حالة تعطل الماكينة، يرجى أخذها إلى قسم خدمة العملاء المعتمد المسنول لإصلاحها.
5. عند تشغيل الأداة، يرجى الانتباه إلى اتجاه القطع ويجب أن يكون اتجاه دفع الأداة عكس اتجاه دوراتها. عند الاستفسار عن بعض الأجزاء وطلبها، يرجى التحقق من رقم طراز أجزاء الماكينة.

التخلص من النفايات

يجب إعادة تدوير الآلات والملحقات التالفة ومواد التغليف من النفايات بطريقة صديقة للبيئة.

المشورة فيما يتعلق بالخدمة والعملاء

يرجى طرح الاستفسارات بخصوص الضمان أو الإصلاح أو استبدال الأجزاء مثل رسومات الأعطال الخاصة بالماكينة والمعلومات الخاصة بقطع الغيار على وكيل مؤهل.

1. تبلغ الزاوية الواقعة بين عجلة التجليخ وقطعة العمل 15 درجة، إذ أن التلامس الجزئي يمنحك تأثيراً أفضل.
2. لتجنب الحرارة المفرطة، أو تغير لون قطعة العمل أو تشققها، يرجى استخدام قوة خفيفة لتحريك جسم الماكينة للخلف وللأمام.
3. لا تقم بالتجليخ باستخدام شفرة القطع؛
4. لتجنب إنطلاق الشرارات وحطام التجليخ ناحية جسم المُشغل، اختر طريقة مناسبة للإمساك بالماكينة وفقاً لاتجاه دوران عجلة التجليخ.

ملاحظة:

سيولد تجليخ المعادن شرارات. يُمنع منعاً باتاً تخزين أي مواد قابلة للاحتراق ضمن نطاق تطاير الشرارة لتجنب اندلاع الحريق.

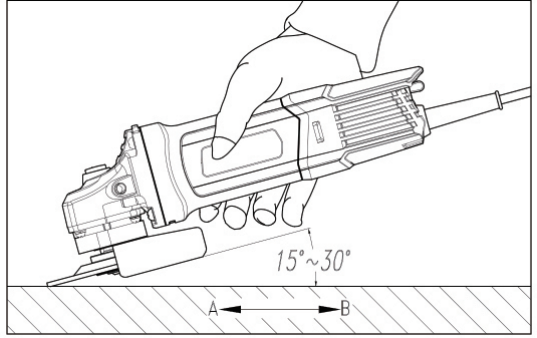

معايير الأداء

DL-JM125-E2	DL-JM115-E1	DL-JM100-E1	رقم العنصر
حوالي 220 - 240 فولت			الفولتية المقدرة
60 / 50 هرتز			التردد المقدر
750 واط			التيار الكهربائي المقدر
12000 لفة في الدقيقة			السرعة المقدرة
125Φ ملم	115Φ ملم	100Φ ملم	المواصفات
الجانب	الجانب	الخلفي	وضع التبديل
M14	M14	M10	سن محور الدوران
الفئة الثانية			فئة مادة العزل

تحذيرات

1. استخدم نظارات السلامة. يرجى ارتداء أي قناع ونظارات وقائية عند وجود الكثير من الحطام أو الغبار.
2. لا تقم بفتح فتحات عند أجزاء الماكينة خلال الاستخدام فقد يتسبب ذلك في حدوث تسرب كهربائي.
3. عند إزعال صاروخ تجليخ الزوايا بعد الانتهاء من العمل، تأكد أولاً من توقف صاروخ التجليخ تماماً وإلا قد يضر بالعناصر الأخرى.
4. في حالة تعرض الماكينة للتلف نتيجة للرطوبة العرضية أو السقوط أو التلف الطبيعي نتيجة لاستخدامها لفترة طويلة، يرجى صيانة الماكينة بشكل دوري من قبل متخصص، ويجب استخدامها فقط بعد اجتيازها اختبار العزل.
5. تأكد من أن مدخل ومخرج الهواء في الماكينة خاليين تماماً من أي أجسام غريبة أثناء الاستخدام لتجنب ارتفاع درجة حرارة الماكينة وتعرضها للتلف.

ملاحظة:

قبل توصيل مصدر التيار الكهربائي لماكينة التلميع، يرجى التأكد من فصل مصدر التيار الكهربائي عن الماكينة. تأكد من أن مفتاح الأداة يعمل بحرية وتأكد من أن المفتاح مغلق قبل توصيلها بالتيار الكهربائي.
عند بدء تشغيل ماكينة التلميع، اسحب ذراع التبديل بحيث يكون على الوضع "ON" أو "1". عند بدء تشغيل ماكينة التلميع، اسحب ذراع التبديل بحيث يكون على الوضع "OFF" أو "0".

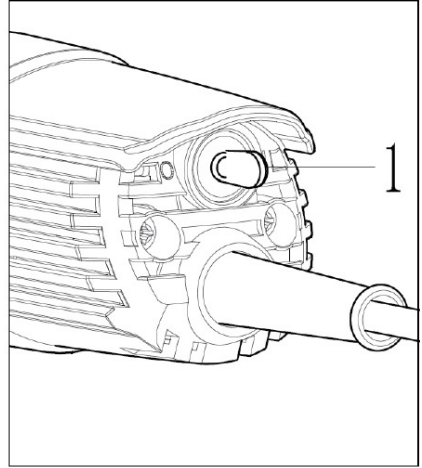

مفتاح خلفي

عند بدء تشغيل ماكينة التلميع، اسحب ذراع التبديل على الوضع "1". عند عدم استخدام مسدس المسامير، لا تضغط على ذراع التبديل لكي تتجنب وقوع الحوادث.

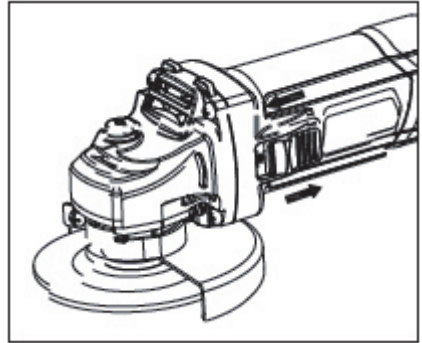

مفتاح جانبي

التشغيل الفعلي:

للحد من المخاطر والإصابات مثل الانفجار والصدمة الكهربائية وغيرها، افحص الأسلاك المخفية وأنابيب إمداد الغاز والمياه الموجودة على سطح قطعة العمل قبل العمل!

ملاحظة:

لمنع الحوادث الخطيرة، يجب فصل مصدر الطاقة وسحب قابس الطاقة من المقبس.

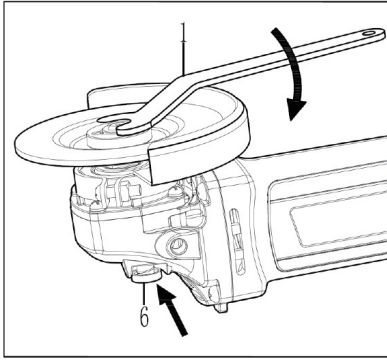

1. مفتاح ربط
2. لوحة ضغط علوية
3. عجلة التجليلخ المركزية المضغوطة
4. عمود الدوران
5. لوحة ضغط سفلية
6. قفل العمود

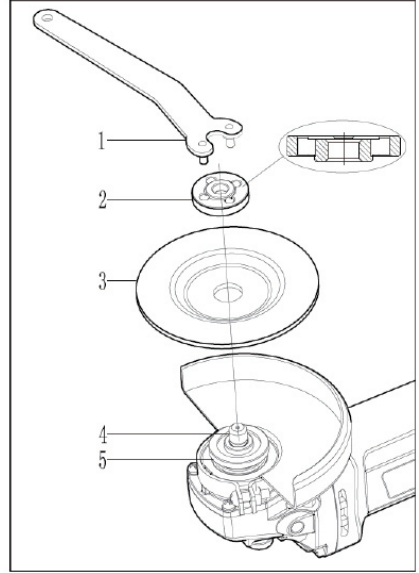

التجميع:

1. وجه عمود الدوران الخاص بالماكينة لأعلى؛
2. ركب لوحة الضغط السفلية (5) الموجودة على عمود الدوران (4)؛
3. ركب نتوء عجلة التجليلخ المركزية المضغوطة (3) على لوحة الضغط السفلية (5)؛
4. ركب الوجه المحدب للوحة الضغط العلوية (2) الموجود على لوحة التجليلخ المركزية المضغوطة (3) وثبته على العمود بالبرغي.
5. اضغط على قفل العمود (6) بقوة لمنع دوران عمود الدوران وثبت الصامولة على لوحة الضغط العلوية (2) في اتجاه عقارب الساعة باستخدام مفتاح ربط (1) لتثبيت عجلة التجليلخ.

ملاحظة:

عند تركيب لوحة التجليلخ، ينبغي أن يتجه الجزء المحدب للوحة الضغط العلوية نحو البرغي.

الفك

إن ترتيب خطوات الفك عكس ترتيب خطوات التركيب. لإزالة عجلة التجليلخ، اعكس إجراءات التثبيت تباعاً.

وصف الميزة

3. عندما تكون العجلة ملزمة أو عند مقاطعة القطع لأي سبب من الأسباب، أغلق أداة الطاقة وأمسك وحدة القطع بدون حراك حتى تتوقف العجلة تمامًا. لا تحاول فصل عجلة القطع من عملية القطع أثناء عمل عجلة التجليلج وإلا قد ترتد. التحقّق واتخاذ إجراءات تصحيحية للقضاء على سبب التصاق العجلة.
4. لا يمكن إعادة تشغيل عملية القطع على قطعة العمل. بعد وصول عجلة التجليلج إلى أقصى سرعة، أعد الدخول بعناية إلى القطع. في حالة إعادة تشغيل أداة الطاقة على قطعة العمل، قد تتحشر عجلة التجليلج وتخرج عن مسارها أو ترتد.
5. قم بدعم اللوحة أو قطعة العمل كبيرة الحجم لتقليل مخاطر التصاق عجلة التجليلج أو الارتداد. تميل قطع العمل الكبيرة إلى التماس بقل وزنها. يجب وضع الدعامات بالقرب من خط قطع قطعة العمل وحافة قطعة العمل على كلا جانبي العجلة.
6. توخى المزيد من الحذر عند القيام "بقطع غير واضح" في الجدران أو غيرها من المناطق غير الواضحة. قد تقطع عجلة التجليلج الممتدة أنابيب الغاز أو المياه أو الأسلاك الكهربائية أو الأشياء التي يمكن أن تسبب الارتداد.

4. استخدم دائمًا شفة عجلة تجليخ غير تالفة ذات الحجم والشكل المناسبين لعجلة التجليلج التي اخترتها. يمكن الحد من احتمالية انكسار عجلة التجليلج عن طريق دعم العجلة باستخدام شفة عجلة تجليخ مناسبة. قد تختلف شفة عجلة القطع عن شفة عجلة التجليلج.
5. لا يسمح باستخدام عجلات تجليخ بالية من أدوات كهربائية أكبر منها في الحجم. حيث إن عجلات الأدوات الكهربائية الأكبر حجمًا لا يتناسب ظروف العمل ذات السرعات الأعلى للأدوات الأصغر حجمًا، وقد يؤدي استخدامها إلى انفجارها.

تحذيرات السلامة الخاصة لعمليات القطع التي تقوم بها عجلة التجليلج

1. لا "تكس" عجلة القطع أو تقوم بالضغط المبالغ عليها. لا تقم بقطع عميق. يزيد الضغط المفرط على عجلة التجليلج من الحمل على عجلة التجليلج أثناء القطع التي يسهل التزاوج أو تعلقها وزيادة احتمالية ارتدادها أو انفجارها.
2. لا تنف في مواجهة العجلة الدوارة أو تقف خلفها. عند إزالة عجلة التجليلج من نقطة التشغيل وبجانب المشغل، سيدفع الارتداد المحتمل عجلة التجليلج الدوارة وأداة الطاقة في اتجاه المشغل.

4 التركيب ووصف الوظيفة

تعليمات التركيب

تركيب الواقي وضبطه

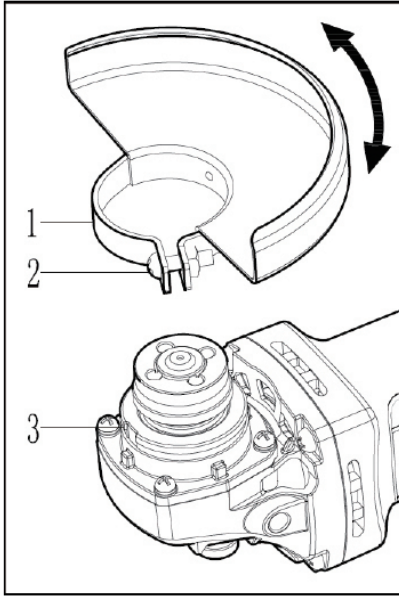

1. حارس 2. برغي 3. الغطاء الأمامي
- يعد الواقي نوع من الأجهزة الوقائية التي يتم استخدامها لتجنب الإصابة الناتجة عن عجلة التجليلج المكسورة أثناء التشغيل. عند تركيب الواقي، أدر صاروخ تجليخ الزوايا رأسًا على عقب، وأخرج أهدود الغطاء الأمامي (3) الخاص بالواقي (1) وأدخلها في الواقي (1). قم بتعديل اتجاه واقي عجلة التجليلج (1) في اتجاه السهم حسب اقتضاء ظروف العمل ومن ثم أحكم ربط البراغي (2) باستخدام ملف براغي صليبي.

قبل بدء العمل، يرجى التأكد من تركيب الواقي وتثبيتته. فك برغي الضبط برفق، يمكن للواقي أن يدور ويثبت عند زاوية العمل المطلوبة وتؤكد مما إذا كان برغي الضبط مثبتًا تمامًا بعد ضبط الواقي.

فك وتركيب عجلة التجليلج

تحذيرات عامة لسلامة صاروخ تجليخ الزوايا

1. تعمل أداة الطاقة هذه كصاروخ تجليخ يُستخدم في عمليات القطع والتجليخ. اقرأ كافة تحذيرات السلامة والتعليمات والمخططات واللوائح المزودة مع أداة الطاقة هذه. قد يؤدي الإخفاق في اتباع جميع التعليمات إلى حدوث صدمة كهربائية أو نشوب حريق و/أو التسبب في حدوث إصابة بالغة.
2. لا يوصى باستخدام أداة الطاقة تلك لبعض العمليات مثل الفرش والتلميع. قد تُسبب أداة الطاقة خطراً أو إصابة شخصية إن لم يتم تشغيلها وفقاً للوظائف المحددة لها.
3. ينبغي ألا يتم استخدام الملحق غير الموصى به من قبل مُصنِع الأداة وغير المصمم خصيصاً من أجلها. وخلاف ذلك، لن يضمن لك تركيبها في الأداة السلامة.
4. يجب أن تكون السرعة المُقدَّرة للملحق مساوية على الأقل للسرعة القصوى المحددة على أداة الطاقة. سيُدفع الملحق ويتطاير عند تشغيله على سرعة أعلى من السرعة المُقدَّرة.
5. يجب أن يكون القطر الخارجي للملحقات وسمكه ملائماً للسرعة المُقدَّرة للأداة الكهربائية. لن توفر أبعاد الملحق غير الصحيحة الحماية الكافية أو التحكم الجيد.
6. يجب أن يكون حجم فتحة محور عجلة التجليخ أو لوحة الشفة أو وسادة الدعم أو أي ملحق آخر ملائماً للتركيب على عمود أداة الطاقة. سيُفقد الملحق ذو الفتحات المحورية الذي لا يتطابق مع الأجزاء المثبتة على أداة الطاقة ثباته مما يؤدي إلى اهتزازه بشكل مفرط وفقدان السيطرة.
7. تجنب استخدام الملحق التالف. قَبْلِ كل استخدام، افحص الملحق مثل العجلات الكاشطة بحثاً عن وجود أي شظايا أو تشققات، وافحص وسادة الدعم بحثاً عن وجود تشققات أو تآكل أو بلي مفرط، وافحص الفرشاة السليكية بحثاً عن وجود أسلاك مفككة أو مشروخة. إذا تم إسقاط أداة الطاقة أو الملحق، فتش عن التلف أو ثبت ملحق سليم حسب الحاجة. بعد فحص وتركيب الملحق، ابعِد أي شخص عن ساحة الملحق الدوار، وشغل أداة الطاقة على أعلى سرعة بدون تحميل لمدة دقيقة واحدة. عادة ما ينكسر الملحق التالف أثناء هذا الاختبار.
8. احرص دائماً على ارتداء معدات الوقاية. استخدم القناع أو نظارات السلامة أو العدسات الواقية حسب الاقتضاء. يجب ارتداء قناع الغبار وواقيات السمع والقفازات ومززر الورشة، حسب الاقتضاء، بحيث يكون قادراً على حجز الشظايا أو أجزاء العمل الصغيرة.
9. يجب أن تكون وقيات العين قادرة على حجز الحطام المتطاير الناتج عن العمليات المختلفة. يجب أن يكون قناع الغبار أو جهاز التنفس الصناعي قادراً على ترشيح الجسيمات الناتجة عن العملية. قد يؤدي التعرض المطول للضوضاء عالية الشدة إلى فقدان السمع.
10. حافظ على وجود مسافة آمنة بين المارة ومنطقة العمل. يجب على أي شخص يدخل منطقة العمل ارتداء معدات الحماية. قد تتطاير قطع أجزاء العمل أو الملحق المكسور وتعرض المارين بالقرب من منطقة العمل للإصابة. ستجعل ملابس ملحق القطع للأسلاك "المكهربة" الأجزاء المعدنية المشكوفة لأداة الطاقة مُكهربة مما قد يُعرض المُشغِّل لصدمة كهربائية.
11. يمكن الإمساك بأداة الطاقة باستخدام سطح إمساك معزول عند استخدامها في أماكن التشغيل التي قد يقطع فيها ملحق القطع للأسلاك المخفية أو أسلاكه الخاصة به. ستجعل ملابس ملحق القطع للأسلاك "المكهربة" الأجزاء المعدنية المشكوفة لأداة مُكهربة مما قد يُعرض المُشغِّل لصدمة كهربائية.
12. أبقِ السلك بعيداً عن الملحق الدوار. يؤدي عدم التحكم الصحيح إلى قطع السلك أو لويهِ مما قد يسبب سحب يد أو زراع المُشغِّل تجاه الملحق الدوار.

12. لا تُنزل أداة الطاقة ما لم يتوقف الملحق تماماً عن الحركة. قد ينزع الملحق الدوار السطح، ويسحب أداة الطاقة ويفقد السيطرة على الأداة.

13. لا تشغّل أداة الطاقة عند حملها. فقد يؤدي اللمس غير المقصود لملحق الدوران إلى تعلق ملابسك به وينتج عنه تعرض جسمك للإصابة.

14. نظف فتحات تهوية أداة الطاقة باستمرار. ستسحب مروحة المحرك الغبار إلى داخل الحواية وقد يسبب التراكم المفرط للمعن المسحوق في حدوث مخاطر كهربائية.

15. لا تشغّل أداة الطاقة بالقرب من المواد القابلة للاشتعال التي قد تشتعل نتيجة للشرارة الناتجة.

16. لا تستخدم الملحق الذي يتطلب سائل تبريد. قد يؤدي استخدام الماء أو سوائل التبريد الأخرى إلى التآكل الكهربائي أو صدمة كهربائية.

الارتداد والتحذيرات ذات الصلة

الارتداد يُشير إلى رد فعل مفاجيء يتولد من عجلة التجليخ الدوارة العالقة أو الملتوية أو وسادة الدعم أو الفرشاة السليكية الغولانية أو أي ملحق آخر. يتسبب العلق أو الالتواء في غلق الدوران السريع للملحق الدوار ومن ثم تصدُر الأداة الخارجة عن السيطرة حركة معاكسة لاتجاه دوران الملحق عند نقطة العلق.

على سبيل المثال، إذا تم التفاف عجلة التجليخ أو تعلقها في قطعة العمل، فإن حافة عجلة التجليخ التي تدخل في نقطة التعلق يمكن أن تخترق سطح المادة مما يتسبب في خروج العجلة أو ارتدادها. قد تتطاير عجلة التجليخ تجاه المشغل أو بعيداً عنه، وفقاً لاتجاه حركة عجلة التجليخ عند نقطة التعلق. وفقاً لهذه الظروف، قد تنكسر عجلة التجليخ.

الارتداد هو نتيجة لإساءة استخدام أداة الطاقة و/أو اتباع إجراءات أو شروط تشغيل غير صحيحة التي يمكن تجنبها باتخاذ الاحتياطات المناسبة التالية.

1. يجب على المُشغِّل أن يحكم الإمساك بأداة الطاقة للحفاظ على الصحة الجيدة لاجسامه وذراعه لمقاومة الارتداد. يجب استخدام المقيض الإضافي في جميع الأوقات للتحكم في قوة الارتداد أو عزم الدوران إلى أقصى حد عند تشغيلها. إن اتخاذ الاحتياطات الصحية يساعد المشغل على التحكم في رد فعل عزم الدوران أو قوة الارتداد.
2. تجنب وضع يدك بالقرب من الملحق الدوار. فقد يرتد الملحق ويعرض يدك للإصابة.
3. لا تقف حيث تتحرك أداة الطاقة عندما يحدث الارتداد. إن الارتداد يدفع الأداة عكس اتجاه حركة عجلة التجليخ عند نقطة الالتفاف.
4. يجب توخي الحذر أثناء العمل في الزوايا والحواف الحادة وما إلى ذلك، وتجنب ارتداد ملحق الجهاز أو التفافه. تميل الزوايا والحواف الحادة والارتداد إلى التفاف الملحق الدوار وتسبب الارتداد بعيداً.
5. لا تلمس سلسلة المنشار أو شفرة نحت الخشب أو شفرة المنشار المُسننة التي قد ينتج عنها ارتداد متكرر وفقد السيطرة على الأداة.

تحذيرات السلامة الخاصة لعمليات التجليخ أو التقطيع بالصفرة

1. استخدم الطراز الموصى به لعجلة التجليخ والواقي مصمم خصيصاً لعجلة التجليخ المحددة. لا يضمن استخدام عجلات التجليخ غير المُخصصة لأدوات الطاقة الحماية الكاملة وتعد غير آمنة.
2. ينبغي تركيب الواقي في أداة الطاقة ووضعه بطريقة آمنة بحيث يتعرض المشغل لأقل جزء من العجلة. يساعد الحارس في حماية المشغل من مخاطر انزفاج شظايا عجلات التجليخ والاتصال العرضي بعجلة التجليخ.
3. ينبغي استخدام عجلة التجليخ للغرض الموصى به فقط. على سبيل المثال: لا تقم بالتجليخ باستخدام جانب عجلة القطع. قد تنكسر عجلة التجليخ نتيجة للقوة الواقعة على جانب العجلة.

2 تحذيرات السلامة العامة عند استخدام الأدوات الكهربائية



اقرأ جميع التحذيرات والتعليمات. يمكن أن يؤدي عدم اتباع التحذيرات والتعليمات إلى حدوث صدمة كهربائية و/أو نشوب حريق و/أو النسيب في حدوث إصابة بالغة. احتفظ بجميع التحذيرات والتعليمات لاستخدامها وللرجوع إليها.

في جميع التحذيرات التالية، يشير مصطلح "أداة الطاقة الكهربائية" إلى أداة الطاقة التي تعمل بالكهرباء (سلكية) أو أداة الطاقة التي تعمل بالبطارية (لاسلكية).

سلامة منطقة العمل

1. حافظ على بيئة العمل نظيفة ومضاءة. المناطق المزدحمة والمظلمة تؤدي إلى وقوع الحوادث.
2. لا تقم بتشغيل مدسد السامير القابل لإعادة الشحن في بيئة متفجرة، مثلاً بالقرب من السوائل أو الغازات أو الغبار القابل للاشتعال. قد تُشعل أدوات الطاقة الغبار والغازات.
3. أبعد الأطفال والمارة أثناء تشغيل أداة طاقة. يمكن أن تتسبب حالات السمو في فقدان المُشغل السيطرة على الأداة.

السلامة الكهربائية

1. يجب أن يتطابق قابس أدوات الطاقة مع المقبس. يجب ألا يتم تعديل المقبس بأي شكل كان. أدوات الطاقة التي تتطلب التأريض لا يمكنها استخدام أي قوابس تحويل. ستقلل المقابس غير المعدلة والقوابس المتطابقة من خطر الإصابة بالصدمة الكهربائية.
2. تجنب ملامسة الجسم للأسطح المؤرضة، مثل الأدابيب والمشعات والمصرف الحراري والتلجعات. هناك خطر متزايد للإصابة بالصدمة الكهربائية إذا كان جسمك على الأرض.
3. لا تعرّض أدوات الطاقة للأمطار أو البيئات الرطبة. سيؤدي دخول المياه إلى أداة الطاقة إلى زيادة خطر حدوث صدمة كهربائية.
4. لا تسيء استخدام الأسلاك. لا تسيء استخدام السلك لحمل أو سحب أو فصل أداة الطاقة. حافظ على السلك بعيداً عن الحرارة أو الزيت أو الحواف الحادة أو الأجزاء المتحركة. تزيد الأسلاك التالفة أو المتشابهة من خطر الإصابة بالصدمة الكهربائية.
5. عند استخدام أداة الطاقة في الخارج، استخدم سلك تمديد مناسباً للاستخدام في الهواء الطلق الذي يقلل من خطر الصدمة الكهربائية.
6. إذا تعذر تجنب تشغيل أداة الطاقة في بيئة رطبة، استخدم مصدر تيار كهربائي مع حماية جهاز التيار المتبقي (RCD). استخدم جهاز التيار المتبقي RCD يمكن أن يقلل من خطر الصدمة الكهربائية.

السلامة الشخصية

1. ابق متيقظاً. ابق متيقظاً لما تفعله واستخدم الفطرة السليمة عند تشغيل أداة طاقة. لا تستخدم أداة الطاقة الكهربائية وأنت متعب أو تحت تأثير المخدرات أو الكحول أو الأدوية. قد تؤدي لحظة عدم الانتباه أثناء تشغيل أدوات الطاقة إلى إصابة خطيرة.
2. استخدم معدات الحماية الشخصية. ارتدي النظارات الواقية وأجهزة السلامة في جميع الأوقات. ستقلل معدات السلامة مثل قناع الغبار أو أحذية الأمان غير المنزلقة أو القبعة الصلبة أو حماية السمع المستخدمة للظروف المناسبة من الإصابات الشخصية.
3. تجنب التشغيل العرضي. تأكد من أن المفتاح في وضع إيقاف التشغيل قبل التوصيل بمصدر الطاقة و/أو حزمة البطارية، أو قبل القفط الأدوات أو حملها. وضع أصابعك على المفتاح الذي تم تشغيله أو إدخال القابيس أثناء تشغيل المفتاح يمكن أن يمثلاً خطراً كبيراً.
4. ازل أي مفاتيح ضبط أو مفتاح ربط قبل تشغيل أداة الطاقة الكهربائية. مفتاح الربط أو المفتاح المتروك في حالة اتصال جزءه من أداة الطاقة قد يؤدي إلى إصابة شخصية.

5. لا تمد يديك أكثر من اللازم. حافظ على موطن القدم وتوازن الجسم في جميع الأوقات. وهذا يتيح التحكم بشكل أفضل في أداة الطاقة في المواقف غير المتوقعة.
6. ارتد ملابس ملائمة. لا ترتدي الملابس الفضفاضة أو الخلى. حافظ على ملائمتك وقفاز تلك وشعرك بعيداً عن الأجزاء المتحركة. يمكن أن تعلق الملابس الفضفاضة والمجوهرات والشعر الطويل في الأجزاء المتحركة.
7. في حالة توفّر جهاز للاتصال بجهاز إزالة النشارة أو جهاز تجميع الغبار. تأكد من التوصيل والاستخدام الجيد. يمكن أن يقلل استخدام هذه الأجهزة من المخاطر المرتبطة بالغبار.
8. لا تتهاون أو تتجاهل اتباع توجيهات السلامة لمجرد التعود الذي اكتسبته من الاستخدام المتكرر للأداة. يمكن أن يتسبب الإهمال في حدوث إصابة خطيرة في الحال.

استخدام أدوات الطاقة واتباع احتياطاتها

1. تجنب استخدام أداة الطاقة لغرض غير ملائم. استخدم أداة الطاقة الصحيحة وفقاً لنوع تطبيقك. يساعدك استخدام أداة الطاقة المُصممة بغير مقدره صحيحة على العمل بشكل أكثر فاعلية وأماناً.
2. في حالة عدم تمكن المفتاح من تشغيل أو إيقاف تشغيل مصدر التيار الكهربائي للأداة، لن يتم استخدام أداة الطاقة. أي أداة طاقة لا يمكن التحكم فيها باستخدام المفتاح خطيرة ويجب إصلاحها.
3. أفضله من الشاحن قبل إجراء أي تعديلات، أو تغيير الملحقات، أو تخزين أدوات الطاقة الكهربائية. يقلل إجراء السلامة الوقائي هذا من خطر التشغيل غير المقصود للأداة.
4. احتفظ بأداة الطاقة غير المستخدمة بعيداً عن متناول الأطفال؛ كما ينبغي على مُستخدم أداة الطاقة أن يكون على دراية بكيفية استخدام الأداة والتعرف على تلك التعليمات. أدوات الطاقة خطيرة في أيدي المستخدمين غير المدربين.
5. حافظ على أداة الطاقة والملحقات. تأكد مما إذا كانت الأجزاء المتحركة مثبتة مع انحراف أو عالق، وافحص تلف الأجزاء أو الحالات الأخرى التي تؤثر على تشغيل أداة الطاقة. ينبغي إصلاح أي تلف قبل استخدام أداة الطاقة. تحدث العديد من الحوادث بسبب سوء صيانة الأدوات الكهربائية.
6. اجعل أدوات القطع دائماً نظيفة وحادة. من غير المرجح أن تعلق أدوات القطع ذات حواف القطع الحادة والتي تتم صيانتها بشكل صحيح كما أنه من السهل التحكم فيها.
7. استخدم أداة الطاقة والملحَق وقاطع العمل وغيرها وفقاً للتعليمات ومتطلبات الطراز المحدد لأداة الطاقة عند النظر في ظروف التشغيل والعمل المطلوب إنجازه وإلا فقد ينشأ الخطر نتيجة لاستخدام أداة الطاقة بما لا يتوافق مع المتطلبات.
8. حافظ على جفاف المقبض وسطح الإمساك ونظافتهما وخلوهما من الشحوم. في حالة التعرض لأي حادث، لن تحقق لك اليد الزلقة الإمساك الآمن والتحكم القوي في الأداة.

الصيانة والإصلاح

1. ينبغي إصلاح أداة الطاقة من قِبَل متخصص صيانة مسؤول بحيث يستمد قطع الغيار ذاتها. وهذا يضمن سلامة أدوات الطاقة التي ينبغي تصليحها.
2. ارتدي واقيات الأذن. قد يتسبب التعرض للضوضاء في فقدان السمع.
3. استخدم اليد الإضافية المزودة مع الأداة. قد يتسبب فقدان السيطرة على الجهاز في وقوع إصابة شخصية.
4. قد يتم لمس الخط المخفي أو السلك المرن الخاص بها عند استخدام ملحَق القطع، وبذلك عند العمل على هذا الوضع، ينبغي الإمساك بالأداة باستخدام سطح إمساك معزول. ستجعل ملامسة ملحقات القطع للأسلاك المكهربة الأجزاء المعدنية المكشوفة من أداة الطاقة "مكهربة" وقد يصاب المُشغل بصدمة كهربائية.

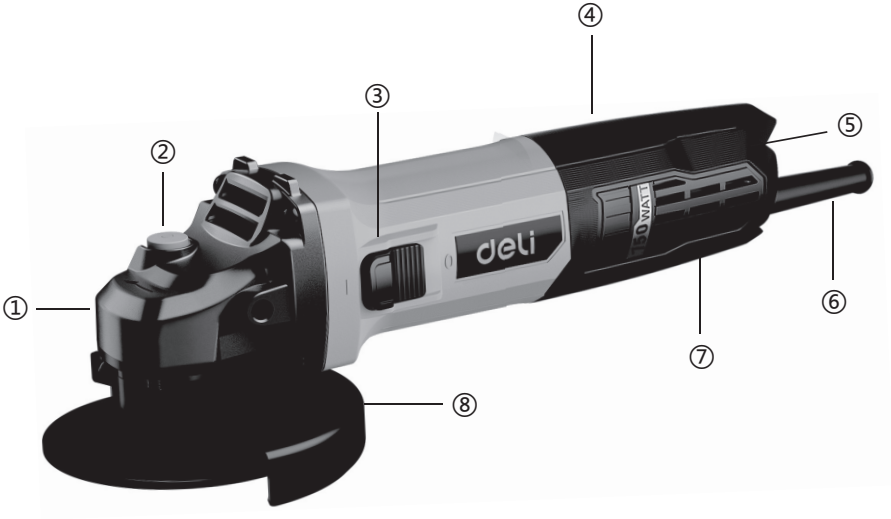

يستخدم هذا الرسم التوضيحي كصورة مرجعية فقط
يختلف مظهر الماكينة باختلاف الطرازات، ويجب أن يكون المنتج الفعلي هو السائد!

الاسم	الرقم التسلسلي	الاسم	الرقم التسلسلي
مفتاح خلفي	⑤	غلاف الرأس	①
غلاف الكابل	⑥	غطاء ذاتي الغلق	②
الغطاء الخلفي	⑦	مفتاح جانبي	③
الواقى	⑧	فرشاة الكربون	④

المحتويات

1. رسم تخطيطي لصاروخ تجليخ الزوايا..... 52
2. تحذيرات السلامة العامة عند استخدام الأدوات الكهربائية..... 53
3. قواعد عامة للسلامة لصاروخ تجليخ الزوايا..... 54
4. التركيب ووصف الوظيفة..... 55
5. استكشاف الأخطاء وإصلاحها..... 59
6. وصف الملحق..... 59
7. الصيانة والخدمة..... 59